

FR *Caméra IP WiFi rotative intérieure 720P*

réf. 123382

HD
720p



WiFi
2,4 GHz



SOMMAIRE

<i>A - CONSIGNES DE SÉCURITÉ</i>	05
1 - PRÉCAUTIONS D'UTILISATION	05
2 - ENTRETIEN ET NETTOYAGE	05
3 - RECYCLAGE	05
<i>B - DESCRIPTION DU PRODUIT</i>	06
1 - CONTENU DU KIT	06
2 - CAMERA	06
3 - ADAPTATEUR SECTEUR	07
<i>C - INSTALLATION</i>	08
1 - INSTALLATION DE LA CAMERA	08
2 - CONNEXION DE LA CAMERA	08
3 - INSERTION D'UNE CARTE MICROSD (NON FOURNIE)	09
<i>D - CONFIGURATION</i>	10
1 - CONFIGURATION DE LA CAMERA ET AJOUT DANS L'APPLICATION	10
2 - ACCES A L'ENSEMBLE DES REGLAGES	12
2.1 - CONFIGURATION	12
2.2 - EXEMPLE : MISE EN PLACE D'UNE ALERTE PAR E-MAIL SUR DÉTECTION DE MOUVEMENT	13
<i>E - UTILISATION</i>	16
1 - VIDEO EN DIRECT	16
2 - LECTURE DES PHOTOS ET VIDEOS PRISES PAR LA CAMERA	16
<i>F - REINITIALISATION</i>	17
<i>G - INFORMATIONS TECHNIQUES ET LÉGALES</i>	18
1 - CARACTÉRISTIQUES TECHNIQUES	18
2 - GARANTIE	18
3 - ASSISTANCE ET CONSEILS	18
4 - RETOUR PRODUIT - SAV	19
5 - DÉCLARATION DE CONFORMITE	19

A - CONSIGNES DE SÉCURITÉ

1 - PRÉCAUTIONS D'UTILISATION

- La caméra ne doit pas être installée dans un lieu où le filtre de l'objectif serait exposé aux rayures et aux salissures.
- Ne pas exposer l'objectif à la lumière directe du soleil ou à une quelconque source lumineuse réfléchie.
- Ne pas multiplier les multiprises ou les câbles prolongateurs.
- Ne pas installer à proximité de produits chimiques acides, d'ammoniaque ou d'une source d'émission de gaz toxiques.
- L'installation et l'utilisation de la caméra doivent être en accord avec la législation locale.

2 - ENTRETIEN ET NETTOYAGE

- Avant tout entretien, débrancher le produit du secteur.
- Ne pas nettoyer le produit avec des substances abrasives ou corrosives.
- Utiliser un simple chiffon doux légèrement humidifié.
- Ne pas vaporiser à l'aide d'un aérosol, ce qui pourrait endommager l'intérieur du produit.

3 - RECYCLAGE



Ce logo signifie qu'il ne faut pas jeter les appareils hors d'usage avec les ordures ménagères. Les substances dangereuses qu'ils sont susceptibles de contenir peuvent nuire à la santé et à l'environnement. Faites reprendre ces appareils par votre distributeur ou utilisez les moyens de collecte sélective mis à votre disposition par votre commune.



Pour en savoir plus :

www.quefairedemesdechets.fr

B - DESCRIPTION DU PRODUIT

1 - CONTENU DU KIT

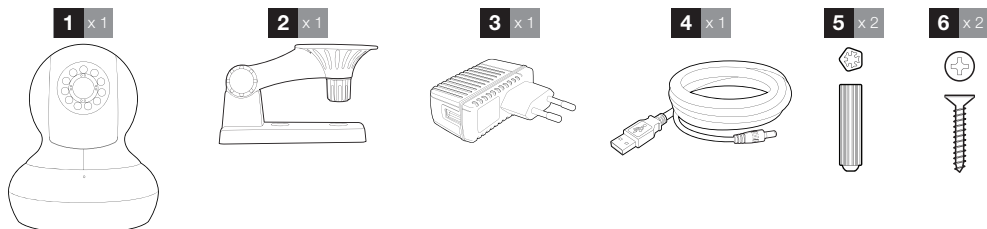

1	Caméra	4	Câble USB pour alimentation de la caméra
2	Bras de fixation murale	5	Vis pour fixation du pied
3	Adaptateur secteur 230Vac 50Hz / 5Vdc 1A	6	Vis

2 - CAMERA

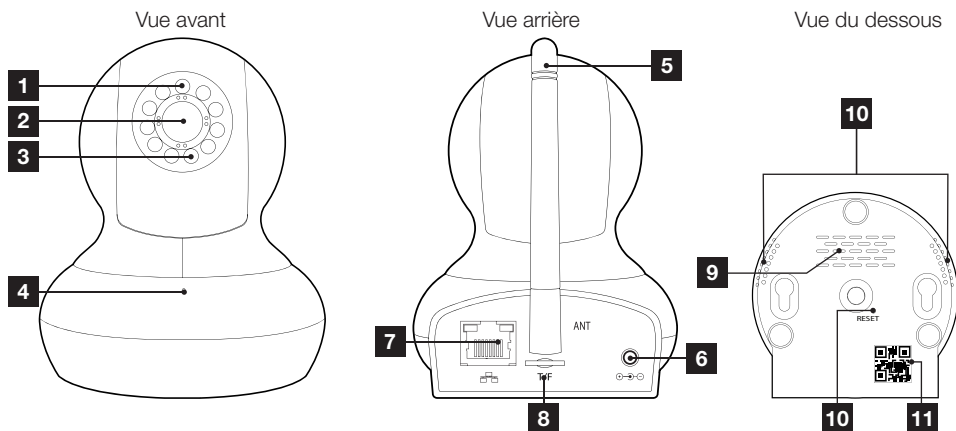

1	Capteur de luminosité	7	Prise réseau filaire
2	Objectif	8	Logement pour carte microSD (non fournie)
3	Éclairage infrarouge pour vision de nuit	9	Haut-parleur
4	Microphone	10	Bouton de réinitialisation
5	Antenne WiFi	11	QR code
6	Prise d'alimentation pour adaptateur secteur 5Vdc 1A fourni		

B - DESCRIPTION DU PRODUIT

3 - ADAPTATEUR SECTEUR

Un adaptateur secteur 230Vac 50Hz / 5Vdc 1A est fourni dans le kit pour l'alimentation de la caméra. Ne pas utiliser d'autres modèles d'alimentation sous risques de détériorer la caméra et annuler la garantie.

C - INSTALLATION

1 - INSTALLATION DE LA CAMERA

Fixez la caméra à l'aide de vis et chevilles appropriées à la nature du support (les vis et chevilles fournies conviennent pour des murs en matériau plein).

Attention à fixer solidement la caméra pour éviter toute chute.

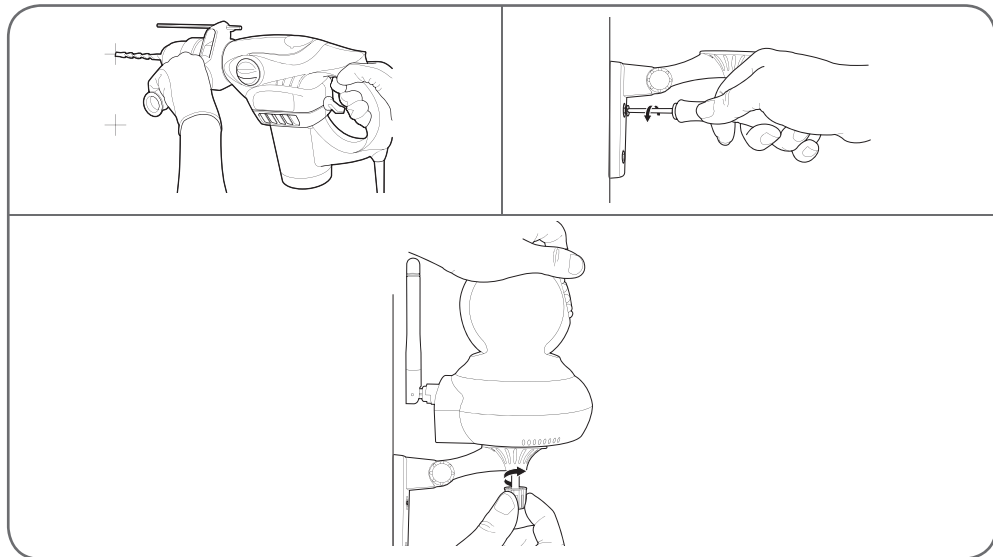

2 - CONNEXION DE LA CAMERA

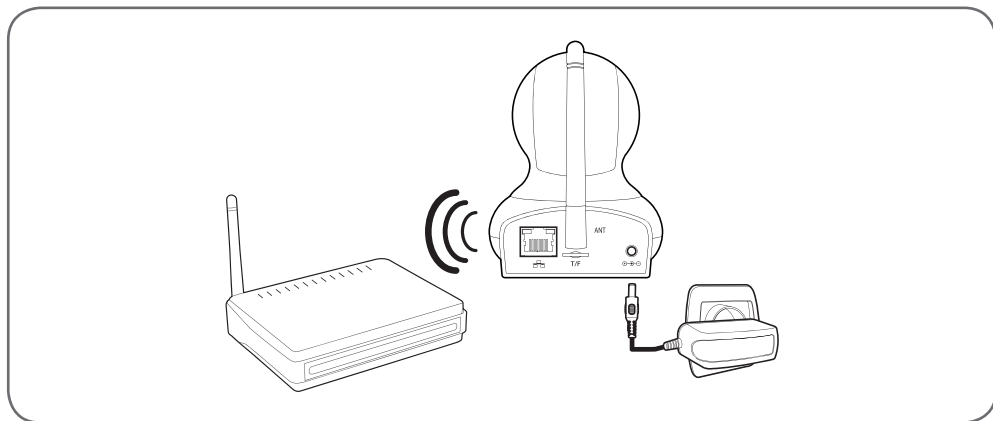

3 - INSERTION D'UNE CARTE MICROSD (NON FOURNIE)

Votre caméra dispose d'un logement pour carte microSD lui permettant de disposer d'une mémoire de stockage interne. La taille maximum est de 128Go.

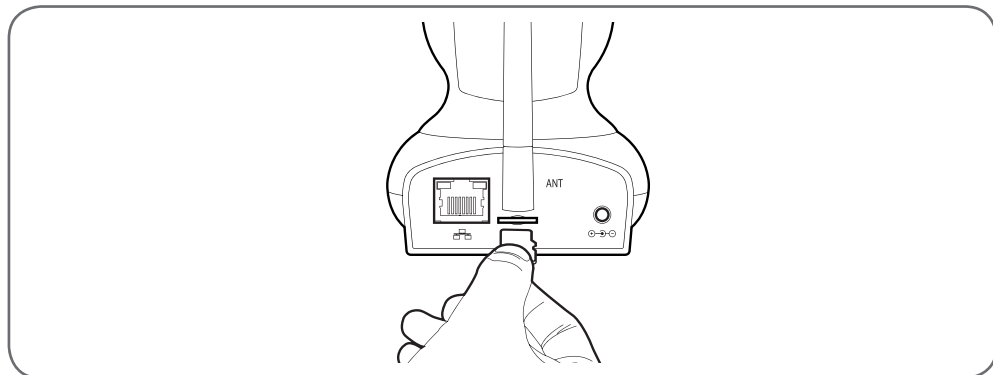

D - CONFIGURATION

1 - CONFIGURATION DE LA CAMERA ET AJOUT DANS L'APPLICATION

Téléchargez et installez sur votre smartphone ou

tablette l'application **Aviwatch**  sur l'appstore ou Google Play puis lancez l'application.

Cliquez sur « + » ajout caméra

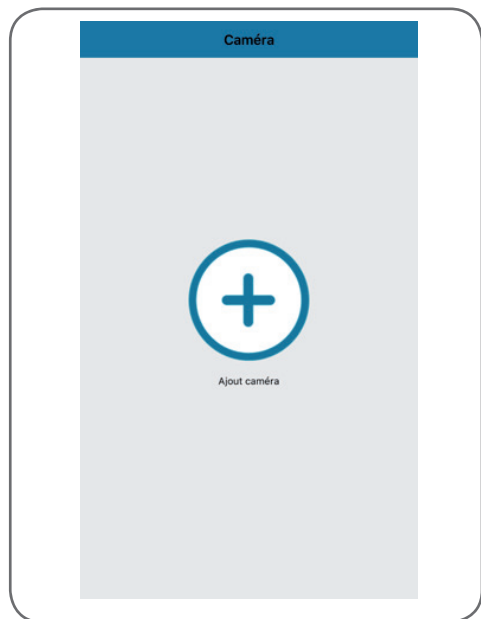

Cliquez ensuite sur « **recherche wifi** » pour ajouter votre caméra et scanner le QR CODE si celui est accessible, sinon cliquez sur « **No QR CODE ? Click here** »

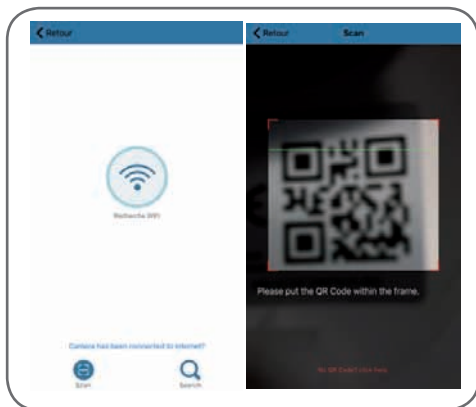

Important : connectez votre smartphone ou tablette sur le réseau Wifi que la caméra devra utiliser.

Non compatible Wifi HT40, non compatible WiFi 5GHz. Veuillez vérifier les paramètres WiFi de votre box auprès de votre fournisseur d'accès internet.

Les caractères spéciaux (# ! »& , etc...) dans votre clé de sécurité peuvent entrainer des difficultés à la connexion WiFi.

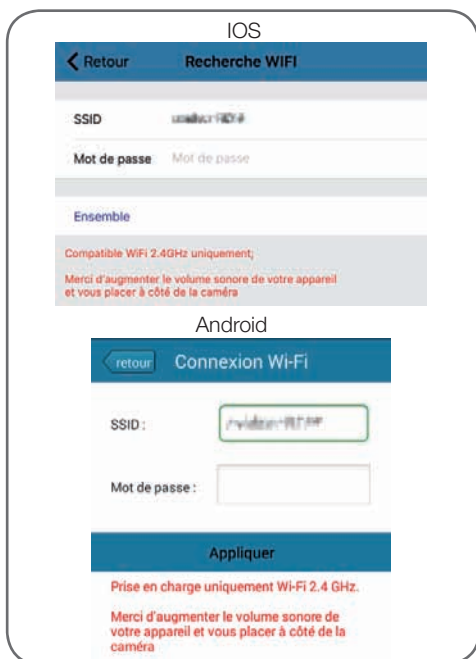

D - CONFIGURATION

Après avoir indiqué le mot de passe du réseau WiFi que la caméra devra utiliser, cliquez sur « **Ensemble** » ou « **Appliquer** » : votre tablette ou smartphone vous demande si la caméra est à portée et qu'elle est prête à être configurée



Si votre caméra est à proximité et non configurée, cliquez sur « **Oui** » ou « **OK** » pour démarrer la configuration par l'application.

Remarque : la caméra nécessite 30 secondes après avoir été mise sous tension pour être disponible.



Une fois les informations de connexion WiFi envoyées à la caméra par l'appli, la caméra se connecte en WiFi au réseau.

Votre smartphone ou tablette vous invitera à changer le mot de passe :



Cliquez sur « **Oui** » et renseigner un nouveau mot de passe

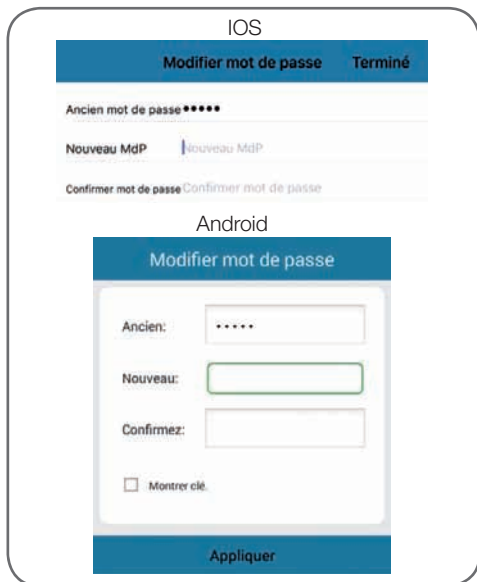

Cliquez enfin sur « **Terminé** » en haut à droite de l'écran ou sur « **Appliquer** » pour ajouter la caméra à la liste des caméras connues de l'application.



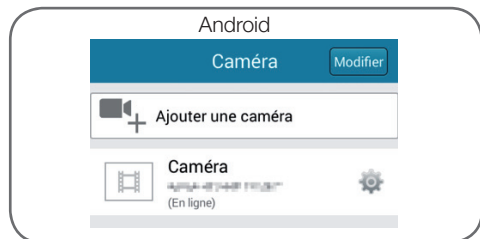

D - CONFIGURATION



Votre caméra apparaît dans la liste et vous avez accès à son image et à ses réglages.

2 - ACCES A L'ENSEMBLE DES REGLAGES

2.1 - Configuration

Depuis la liste des caméras, cliquez sur l'icône  (Android) ou  (iOS) à droite du nom de votre caméra pour afficher les menus de configuration :

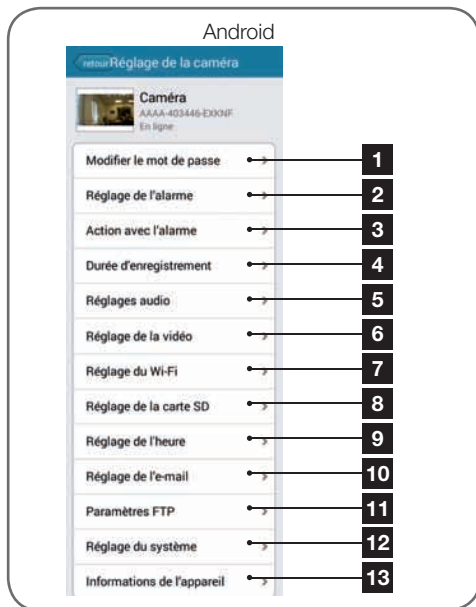
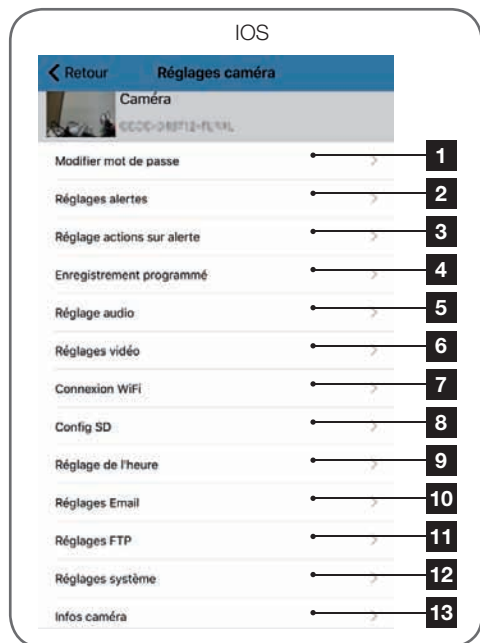

1	Changement du mot de passe de connexion à la caméra (par défaut « admin »)
2	Activation/désactivation et sensibilité de la détection de mouvement
3	Actions à effectuer si un mouvement est détecté : notification, envoi de mail, lancement d'un enregistrement sur carte mémoire (requiert l'insertion d'une carte microSD non fournie dans la caméra)
4	Activation/désactivation de l'enregistrement en continu sur carte microSD et la durée des vidéos (requiert l'insertion d'une carte microSD non fournie dans la caméra)
5	Réglage du volume sonore et du micro

D - CONFIGURATION

6	<p>Réglages de la qualité vidéo et du nombre d'images par seconde.</p> <p>Attention : si vous réglez trop haut la qualité de l'image par rapport à la qualité de la connexion internet de la caméra et de votre smartphone ou tablette, vous risquez des saccades ou des déconnexions.</p> <p>Deux flux sont réglables : ils correspondent à la « résolution Max » et « résolution faible » que vous pouvez sélectionner dans l'affichage de l'image en direct.</p> <p>Attention : dans certains cas, un changement de résolution de la caméra ne sera effectif qu'après redémarrage de l'application. Quittez et relancez l'application Aviwatch en cas de problème.</p>
7	Configuration WiFi actuelle de la caméra
8	Si une carte microSD a été insérée dans la caméra, vous permet de la formater et d'afficher sa capacité et l'espace restant
9	Réglage de la date et de l'heure incrustées dans la vidéo de la caméra
10	Réglages pour l'envoi d'e-mails en cas d'alerte (voir exemple ci-après)
11	Réglages pour stockage sur serveur FTP
12	Redémarrage caméra à distance / Mise à jour / remise à zéro
13	Informations réseau de la caméra

2.2 - Exemple : mise en place d'une alerte par e-mail sur détection de mouvement

Pour déclencher l'envoi d'un e-mail lors de la détection d'un mouvement, vous devez disposer de 2 adresses e-mail : l'adresse de l'expéditeur qui sera utilisée par la caméra, et l'adresse qui va recevoir les alertes. La caméra utilise l'identifiant et le mot de passe de l'adresse expéditeur, pour se connecter et envoyer le mail. Sa configuration dépend du fournisseur de mail choisi.

Remarque : les 2 adresses mail peuvent être identiques (vous vous enverrez un message à vous-même).

Pour notre exemple ici, on utilise

www.gmail.com:

adresse-envoi@gmail.com envoie les alertes,
destinataire@gmail.com reçoit les alertes.

Les deux adresses doivent avoir été créées au préalable.

Rendez-vous tout d'abord dans «**Réglages Email**» :

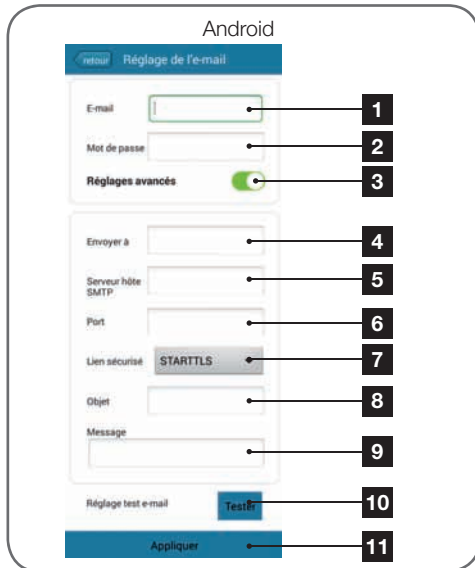
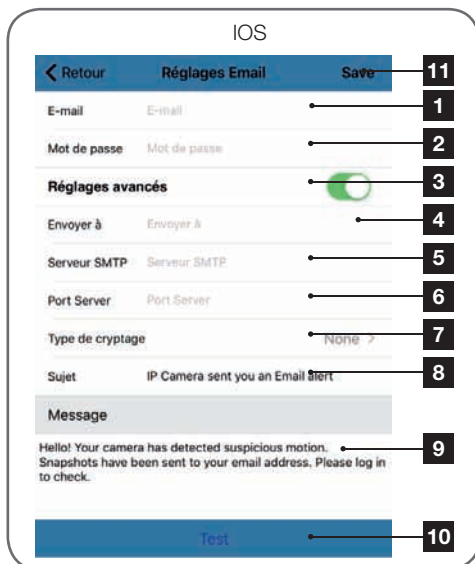

1

E-mail : Nom que vous devez entrer pour vous connecter à la boîte mail qui émettra les alertes. Dans notre exemple avec gmail c'est l'adresse de l'expéditeur :
adresseenvoi@gmail.com

D - CONFIGURATION

2	Mot de passe : Le mot de passe de connexion qui correspond à adresseenvoi@gmail.com dans notre exemple
3	Réglages avancés
4	Envoyer à : Renseignez ici l'adresse qui va recevoir les alertes. Dans notre exemple : destinataire@gmail.com
5	Serveur SMTP : dépend du fournisseur de mail de l'adresse qui envoie l'alerte. Dans notre exemple avec gmail, smtp.gmail.com
6	Port serveur : dépend du fournisseur de mail de l'adresse qui envoie l'alerte. Dans notre exemple avec gmail, 587
7	Type de cryptage : sécurité lors de la connexion, liée au fournisseur de mail. Dans notre exemple avec gmail, STARTTLS
8	Sujet : sujet du mail d'alerte
9	Message : corps du mail
10	Test : vous permet de simuler une alerte, déclencher l'envoi d'un mail et contrôler la bonne configuration de votre caméra.
11	Save / Appliquer : pour enregistrer la configuration

Remarque : peu importe le fournisseur de mails du destinataire, c'est celui de l'expéditeur qui détermine ce qui doit être entré. Attention en revanche à vérifier que les alertes ne sont pas considérées comme « courrier indésirable » dans la boîte du destinataire.

Attention : certains fournisseur mail ne vont pas accepter que la caméra envoie des notifications sans autorisation de votre part. Consultez les paramètres de sécurité de votre boîte mail pour plus de détails.

Information : Il est inutile de contacter notre assistance technique pour ces réglages, ils dépendent de votre boîte mail. Pour plus de renseignements veuillez contacter votre fournisseur d'E-mail.

Une fois cette configuration terminée, votre caméra sait envoyer des mails. Il faut maintenant lui expliquer quand le faire, dans le menu « **Action avec alarme** » ou « **Réglage actions sur alerte** » dans la configuration de la caméra :

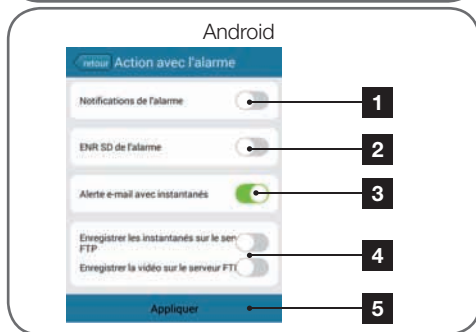

1	Notification dans l'appli en cas d'une alerte : tout appareil sur lequel la caméra a été enregistrée dans l'appli Aviwatch sera notifié en cas de mouvement (l'appli doit fonctionner en arrière-plan sur la tablette ou le smartphone)
2	Enregistrement sur SD : si une carte microSD a été insérée dans la caméra, toute alerte déclenche l'enregistrement d'une vidéo sur cette dernière. La vidéo est consultable à distance (voir ci-après)
3	E-mail avec photo en pièce jointe : si la configuration mail a été effectuée (voir paragraphe précédent), un mail sera émis lors d'une détection de mouvement
4	Options liées au FTP, non abordées ici
5	Cliquez sur « Appliquer » pour sauvegarder votre configuration, ou « retour » sur iOS

Une fois cette configuration terminée, il ne vous reste plus qu'à activer la détection de mouvement dans le menu « **Réglages alertes** » :

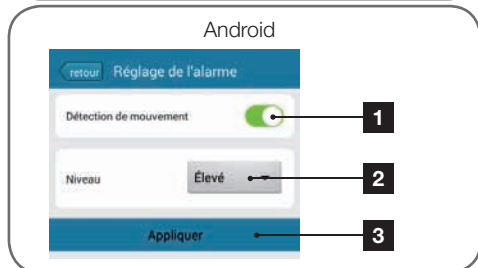

- | | |
|---|--|
| 1 | Activez ici la détection de mouvement |
| 2 | Réglez ici la sensibilité de la détection de mouvement. En haute sensibilité le moindre mouvement déclenchera l'alerte, en basse sensibilité, seuls les mouvements importants à l'écran déclencheront l'alerte |
| 3 | Cliquez sur « Appliquer » pour sauvegarder votre configuration, ou « retour » sur iOS |

La configuration est terminée. Par la suite, tout mouvement devant la caméra provoquera l'envoi d'un mail d'alerte, une notification dans l'appli **Aviwatch**, et/ou un enregistrement sur carte mémoire en fonction de vos réglages.

E - UTILISATION

1 - VIDEO EN DIRECT

Depuis la liste des caméras, cliquez sur l'image à gauche du nom de votre caméra pour afficher l'image en direct :

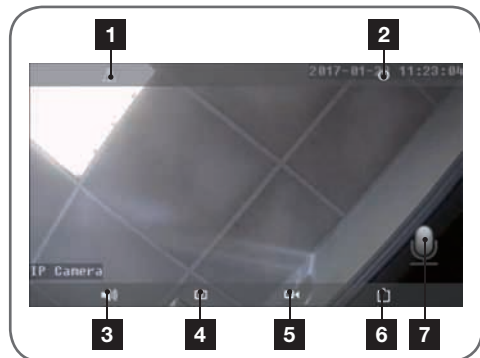

1	Retournement/renversement de l'image
2	Retour à la liste des caméras
3	Active l'écoute à distance
4	Prise d'une photo et stockage sur le smartphone ou la tablette
5	Prise d'une vidéo et stockage sur le smartphone ou la tablette
6	Sélection de la qualité de l'image (utile en cas de connexion réseau ou mobile médiocre) : 2 réglages distincts sont accessibles
7	Active la transmission de la voix vers la camera (uniquement visible après l'appui sur le « 3 »)

2 - LECTURE DES PHOTOS ET VIDEOS PRISES PAR LA CAMERA

Depuis la liste des caméras, vous avez accès aux photos prises de la caméra et stockées dans le smartphone ou la tablette, aux vidéos stockées dans le smartphone ou la tablette, et aux vidéos stockées dans la carte microSD (non fournie) de la caméra.

Suite à une alerte, si vous avez activé l'enregistrement sur carte mémoire vous pouvez ainsi consulter l'enregistrement montrant la détection.

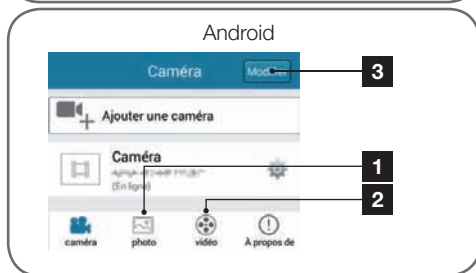
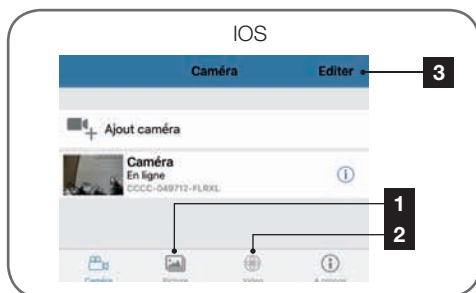

1	Consultation des photos prises par la caméra et stockées dans le smartphone ou la tablette (icone «  » de la vue direct de la caméra).
2	Consultation des vidéos prises par la caméra, et stockées soit dans le smartphone ou la tablette (icone «  » de la vue direct de la caméra, bouton « local » dans le menu Vidéo), soit dans la carte microSD insérée dans la caméra (suite à une alerte ou un enregistrement continu, bouton « en ligne dans le menu Vidéo).
3	« Editer » / « Modifier » vous permet d'editer le nom de votre camera, ainsi que le mot de passe d'accès (en cas d'erreur) ou de supprimer la caméra sous Android. Pour supprimer la caméra sous iOS veuillez effectuer un balayage vers la gauche sur le nom de la caméra

En cas de problème ou de perte des identifiants, la caméra peut être réinitialisée à ses valeurs par défaut en appuyant 15 secondes sur la touche Reset. Une fois réinitialisée, la caméra redémarre. Au bout de 30 secondes elle est disponible pour reconfiguration.

G - INFORMATIONS TECHNIQUES ET LÉGALES

1 - CARACTERISTIQUES TECHNIQUES

Caméra	
<i>Alimentation</i>	5VDC / 1A
<i>Interface réseau sans fil</i>	WiFi IEEE 802.11b/g/n 2.4Ghz
<i>Capteur optique</i>	1/4" CMOS
<i>Intensité lumineuse minimum</i>	0 lux
<i>Vision de nuit</i>	Automatique (capteur crépusculaire) Portée : 10m
<i>Optique</i>	f:3.6mm
<i>Touches</i>	Une touche de réinitialisation : retour aux paramètres usine
<i>Compression vidéo</i>	h.264
<i>Résolution</i>	Flux principal : jusqu'à 1280x720 pixels Flux secondaire : jusqu'à 640x352 pixels
<i>Audio</i>	Microphone et haut-parleur intégrés pour communication audio bidirectionnelle
<i>Stockage</i>	1 logement pour carte microSD jusqu'à 128Go pour stockage de vidéo avec accès à distance
<i>Moteurs</i>	Plage de rotation horizontale 350° Plage de rotation verticale 120°
<i>Température d'utilisation et humidité</i>	0°C à 40°C, 20% à 85%RH sans condensation Usage intérieur exclusivement
<i>Température de stockage et humidité</i>	-10°C à 60°C, 0% à 90%RH sans condensation

2 - GARANTIE

- Ce produit est garanti 2 ans, pièces et main d'œuvre, à compter de la date d'achat. Il est impératif de garder une preuve d'achat durant toute cette période de garantie.
- La garantie ne couvre pas les dommages causés par négligence, chocs ou accidents.
- être ouvert ou réparé par des personnes étrangères à la société Avidsen.
- Toute intervention sur l'appareil annulera la garantie.

3 - ASSISTANCE ET CONSEILS

- Malgré tout le soin que nous avons porté à la conception de nos produits et à la réalisation

de cette notice, si vous rencontrez des difficultés lors de l'installation de votre produit ou des questions, il est fortement conseillé de contacter nos spécialistes qui sont à votre disposition pour vous conseiller.

- En cas de problème de fonctionnement pendant l'installation ou après quelques jours d'utilisation, il est impératif de nous contacter devant votre installation afin que l'un de nos techniciens diagnostique l'origine du problème car celui provient certainement d'un réglage non adapté ou d'une installation non conforme. Si le problème vient du produit, le technicien vous donnera un numéro de dossier pour un retour en magasin. Sans ce numéro de dossier le magasin sera en droit de refuser l'échange du produit.

G - INFORMATIONS TECHNIQUES ET LÉGALES

Contactez les techniciens de notre service après-vente au :

0 892 701 369 Service 0,35 € / min
* prix appel

Du lundi au vendredi de 9H à 12H et de 14H à 18H.

4 - RETOUR PRODUIT - SAV

Malgré le soin apporté à la conception et fabrication de votre produit, si ce dernier nécessite un retour en service après-vente dans nos locaux, il est possible de consulter l'avancement des interventions sur notre site Internet à l'adresse suivante :

<http://sav.avidsen.com>

Avidsen s'engage à disposer d'un stock de pièces détachées sur ce produit pendant la période de garantie contractuelle.

5 - DÉCLARATION DE CONFORMITE

A la directive R&TTE

Avidsen déclare que l'équipement désigné ci-dessous :

Caméra IP WiFi interieur 720P 123382

Est conforme à la directive RED et que sa conformité a été évaluée selon les normes applicables en vigueur:

EN 60065 :2014

EN 62479 :2010

EN301 489-1 V2.1.0 :2016-04

EN 301 489-17 V3.1.0 :2016-04

EN 300 328 V2.0.20 :2016-03

A Chambray les Tours le 06/02/17

Alexandre Chaverot, président



Avidsen France S.A.S - 32, rue Augustin Fresnel
37170 Chambray les Tours - France

EN Indoor rotating 720P IP WiFi camera

ref. 123382

HD
720p



WiFi
2.4 GHz



TABLE OF CONTENTS

<i>A - SAFETY INSTRUCTIONS</i>	<i>05</i>
1 - OPERATING PRECAUTIONS	05
2 - MAINTENANCE AND CLEANING	05
3 - RECYCLING	05
<i>B - PRODUCT DESCRIPTION</i>	<i>06</i>
1 - CONTENTS OF THE KIT	06
2 - CAMERA	06
3 - MAINS ADAPTOR	07
<i>C - INSTALLATION</i>	<i>08</i>
1 - INSTALLING THE CAMERA	08
2 - CONNECTING THE CAMERA	08
3 - INSERTING A MICRO SD CARD (NOT INCLUDED)	09
<i>D - CONFIGURATION</i>	<i>10</i>
1 - CONFIGURING THE CAMERA AND ADDING IT TO THE APP	10
2 - ACCESS TO ALL SETTINGS	12
2.1 - CONFIGURATION	12
2.2 - EXAMPLE: PROGRAMMING AN EMAIL ALERT TO BE SENT WHEN MOVEMENT IS DETECTED	13
<i>E - OPERATION</i>	<i>16</i>
1 - LIVE VIDEO	16
2 - VIEWING PHOTOS AND VIDEOS TAKEN BY THE CAMERA	16
<i>F - RESETTING</i>	<i>17</i>
<i>G - TECHNICAL AND LEGAL INFORMATION</i>	<i>18</i>
1 - TECHNICAL CHARACTERISTICS	18
2 - WARRANTY	18
3 - HELP AND ADVICE	18
4 - PRODUCT RETURNS/AFTER-SALES SERVICE	19
5 - DECLARATION OF CONFORMITY	19

A - SAFETY INSTRUCTIONS

1 - OPERATING PRECAUTIONS

- The cameras must not be installed where the lens filter may be vulnerable to scratching and dirt.
- Do not expose the lens to direct sunlight or any reflected light source.
- Do not daisy-chain extension cords and/or multi-socket adapters.
- Do not install near acidic chemicals, ammonia or sources of toxic gases.
- The installation and use of the camera must comply with local laws.

2 - MAINTENANCE AND CLEANING

- Always unplug the product from the mains before carrying out any maintenance.
- Never use abrasive or corrosive substances to clean the products.
- Use a soft, slightly damp cloth.
- Never use an aerosol to spray the product as this may damage the internal workings.

3 - RECYCLING



This logo indicates that devices which are no longer in use must not be disposed of as household waste. They are likely to contain hazardous substances which are dangerous to both health and the environment. Return the equipment to your local distributor or use the recycling collection service provided by your local council.



B - PRODUCT DESCRIPTION

1 - CONTENTS OF THE KIT

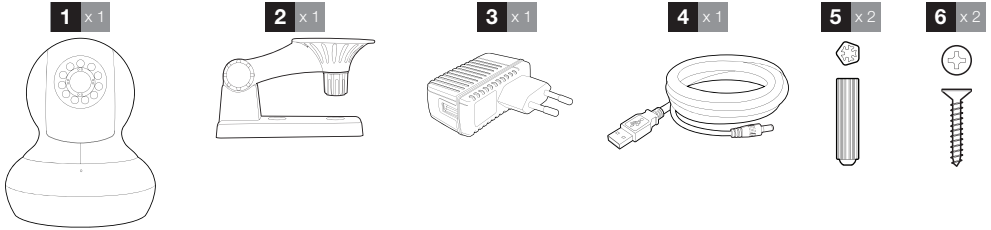

1	Camera	4	USB cable for powering the camera
2	Wall fastening arm	5	Screws for attaching the base
3	230 V A/C 50 Hz mains adaptor / 5 V 1 A	6	Screw

2 - CAMERA

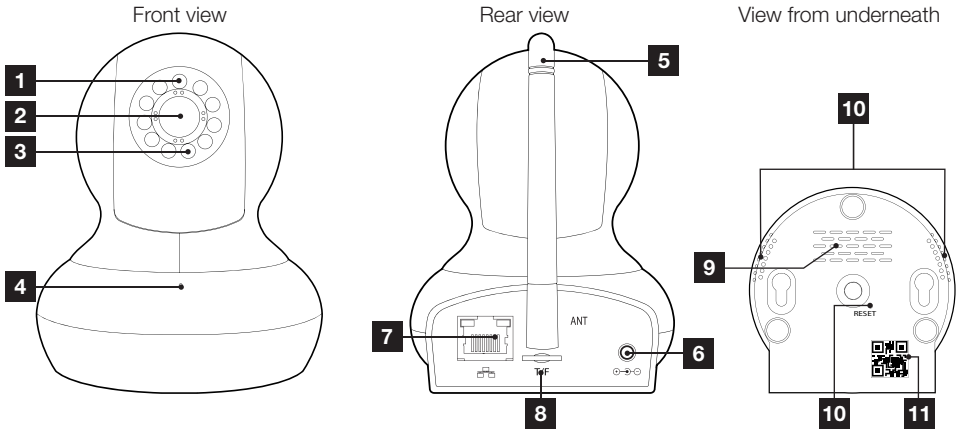

1	Brightness sensor	7	Wired network socket
2	Lens	8	MicroSD card slot (card not included)
3	Infrared light for night vision	9	Loudspeaker
4	Microphone	10	Reset button
5	WiFi antenna	11	QR code
6	5 V D/C 1 A mains adaptor power supply included in the kit		

B - PRODUCT DESCRIPTION

3 - MAINS ADAPTER

A 230VAC 50Hz / 5VDC 1A mains adapter for powering the camera is included in the kit. Do not use other power supplies as they could damage the camera and invalidate the warranty.

C - INSTALLATION

1 - INSTALLING THE CAMERA

Mount the camera using suitable screws and wall plugs for the type of surface (the screws and plugs supplied are suitable for solid walls).

Make sure the camera is properly secured to prevent it from falling.

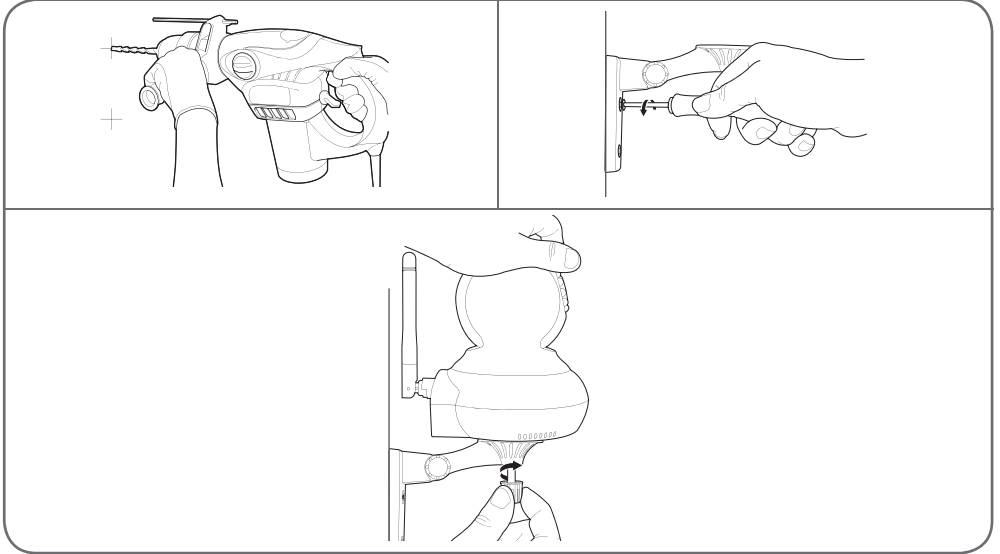

2 - CONNECTING THE CAMERA

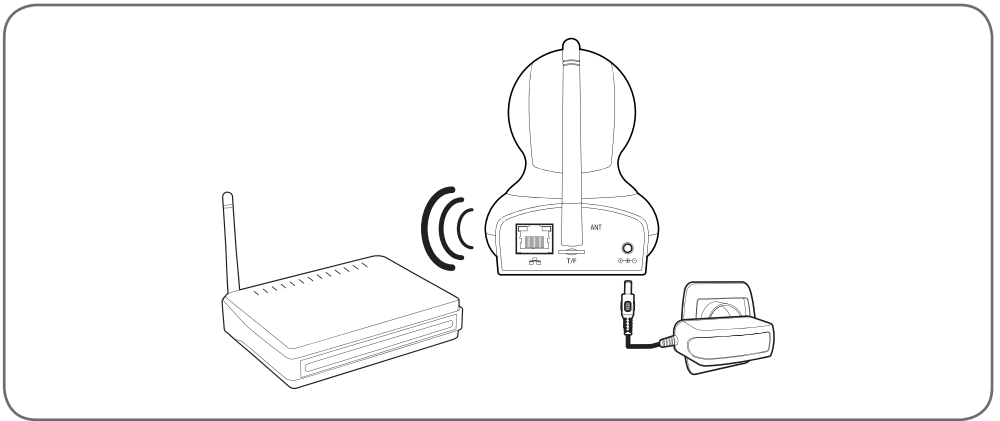

3 - INSERTING A MICRO SD CARD (NOT INCLUDED)

Your camera has a micro SD card slot, which gives it an internal storage memory. The maximum size is 128 GB.

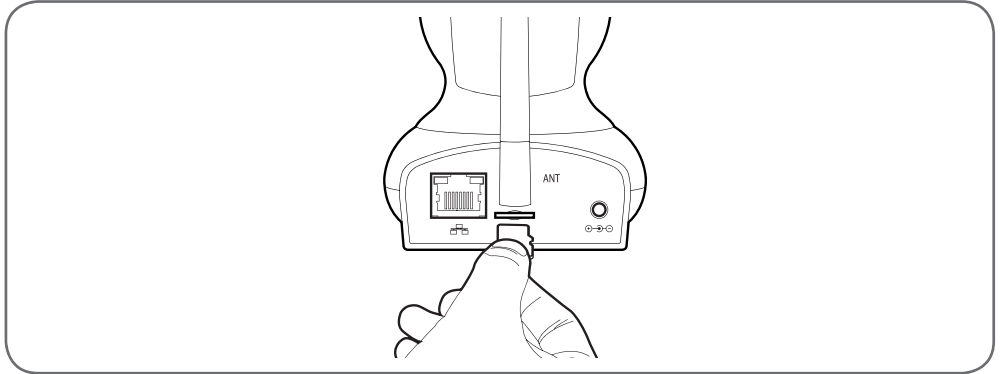

D - CONFIGURATION

1 - CONFIGURING THE CAMERA AND ADDING IT TO THE APP

Download and install the **Aviwatch**  app from the appstore or Google Play on your smartphone or tablet, then launch the app.

Click on "+" to add the camera

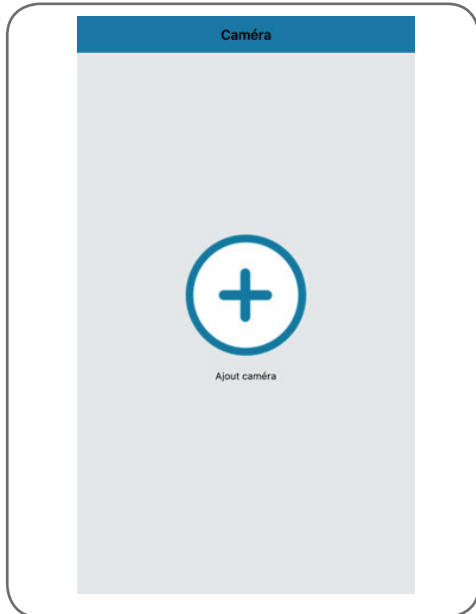

Then click "**recherche wifi**" (Scan WiFi) to add your camera and scan the QR CODE, if accessible, otherwise click "**No QR CODE? Click here**"

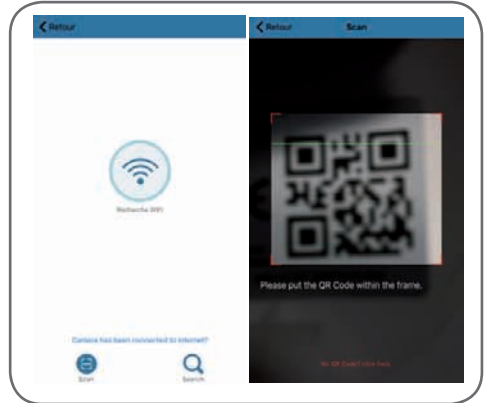

Important: connect your smartphone or tablet to the WiFi network that your camera should be using.

Not compatible with HT40 WiFi, not compatible with 5 GHz WiFi. Please check the WiFi parameters of your box with your internet service provider.

The special characters (# ! " &, etc.) in your security key may lead to difficulties connecting to the WiFi.



D - CONFIGURATION

After entering the password for the WiFi network that the camera should be using, click on **"Ensemble"** (Set) or **"Appliquer"** (Apply): your tablet or smartphone is asking if the camera is accessible and if it is ready to be configured



If your camera is nearby and not configured, click on **"Oui"** (Yes) or **"OK"** to begin configuration using the app.

Note: the camera will take 30 seconds to load up after being switched on.



Once the WiFi connection information has been sent to the camera by the app, the camera will connect to the network using WiFi.

Your smartphone or tablet will ask you to change the password:



Click on **"Oui"** (Yes) and enter a new password

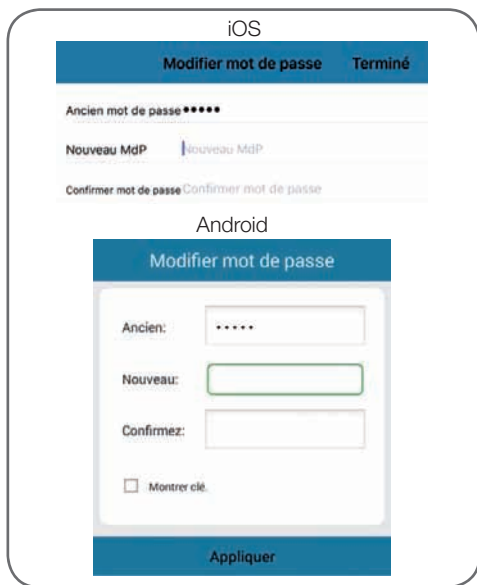

Finally, click on **"Terminé"** (Done) on the upper right-hand side of the screen or on **"Appliquer"** (Apply) to add the camera to the list of cameras recognized by the app.



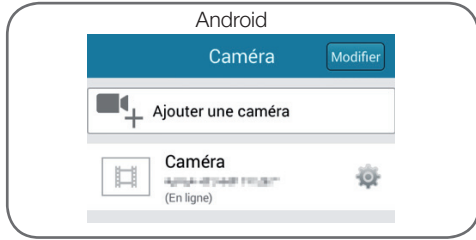

D - CONFIGURATION



Your camera will appear in the list and you can access its video and settings.

2 - ACCESS TO ALL SETTINGS

2.1 - Configuration

From the list of cameras, click on the  (Android) or  (iOS) icon to the right of the name of your camera to display the configuration menus:

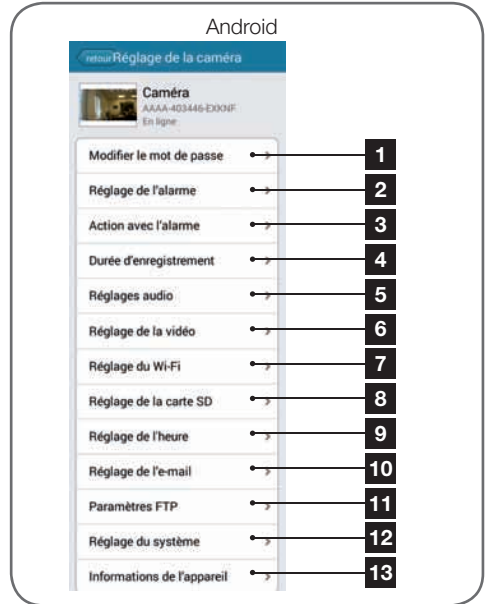
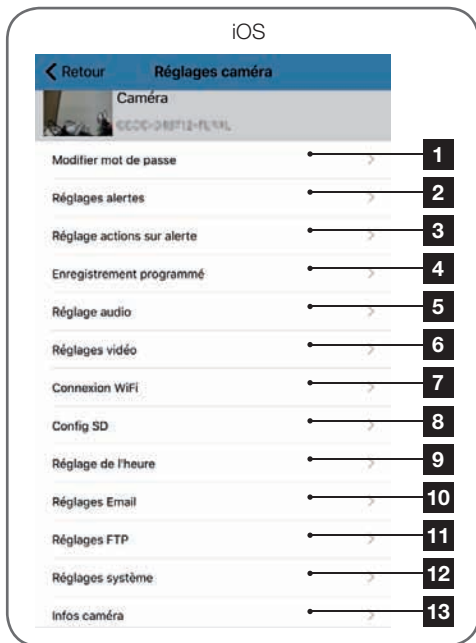

- | | |
|---|---|
| 1 | Changing the password to log in to the camera ("admin", by default) |
| 2 | Activation/deactivation and sensitivity of the movement detector |
| 3 | Actions to take if movement is detected: notification, send an email, saving a file to the memory card (requires a micro SD card [not included] to be inserted into the camera) |
| 4 | Activation/deactivation of continuous recording to the micro SD card and the length of videos (requires a micro SD card [not included] to be inserted into the camera) |
| 5 | Audio and microphone volume settings |

D - CONFIGURATION

6	<p>Video quality settings and number of frames per second.</p> <p>Warning: if you set the video quality to high with respect to the quality of the internet connection of your camera and smartphone or tablet, you may experience choppy video or loss of connection.</p> <p>Two streams can be adjusted: they correspond to the maximum resolution = "résolution Max", and low resolution = "résolution faible", which you can select from the live video display.</p> <p>Warning: in some cases, a change in camera resolution will only happen when the app is restarted. Exit and re-launch the Aviwatch app if there is a problem.</p>
7	Configure the camera's current WiFi settings
8	If a micro SD card has been inserted into the camera, you can reformat it and display its total and free memory
9	Setting the date and time stamps on the camera's video
10	Settings for sending emails in the event of an alert (see the example below)
11	Settings for saving to an FTP server
12	Restarting the camera remotely/Update/Reset
13	Camera network information

2.2 - Example: programming an email alert to be sent when movement is detected

To program an alert to be sent when movement is detected, you need 2 email addresses: the address of the sender which will be used by the camera, and the address which will receive the alerts. The camera uses the username and password of the sender address to connect and send the email. Configuration depends on the chosen email provider's settings.

Note: the 2 email addresses can be the same (you will simply be sending an email to yourself).

In our example, we use

www.gmail.com: **sender-address@gmail.com** sends the alerts, **recipient@gmail.com** receives the alerts. Both addresses need to have been created beforehand.

First, go to **"Réglages Email"** (Email settings):

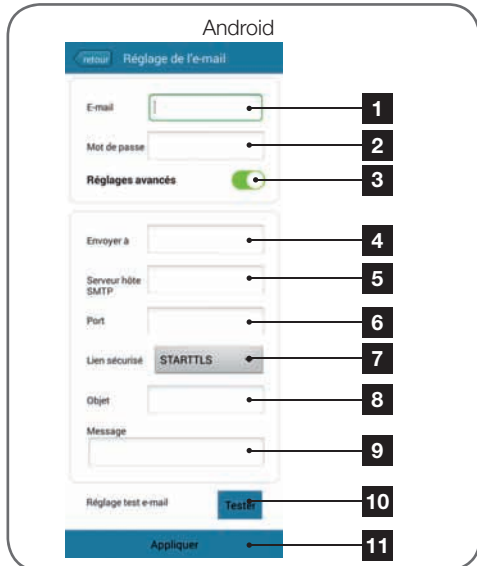
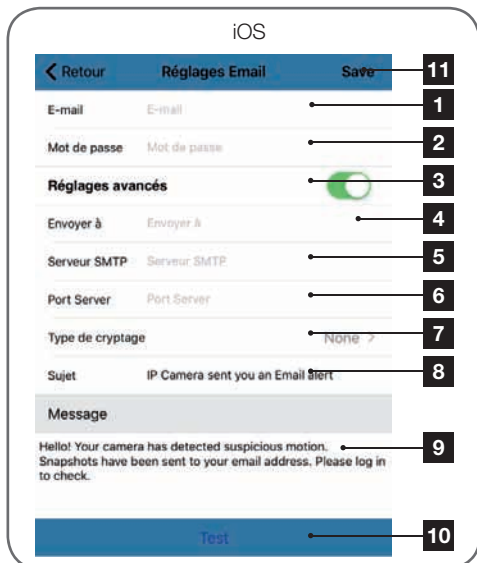

1 Email: Name that you should enter to log in to the email box which will send the alerts. In our example using Gmail, this is the sender address:
sender-address@gmail.com

D - CONFIGURATION

2	Password: The password used to log in to sender-address@gmail.com , in our example
3	Advanced settings
4	Send to: Enter the email address here that will receive the alerts. In our example: addressee@gmail.com
5	SMTP server: varies with the email provider of the address sending the alert. In our example, using Gmail, smtp.gmail.com
6	Server port: depends on the email provider of the address sending the alert. In our example using Gmail, 587
7	Encryption type: security when logging in, associated with the email provider. In our example using gmail, STARTTLS
8	Subject: subject of the email alert
9	Message: body of the email
10	Test: allows you to simulate an alert, send an email and to check that your camera is correctly configured.
11	Save/Apply: to save the configuration

Note: it does not matter who the email provider of the recipient is, as it is the email provider of the sender that dictates what needs to be entered. However, you must ensure that the alerts are not treated as spam by the recipient's inbox.

Warning: some email providers will not accept that the camera has sent notifications without authorisation from you. Refer to your mailbox safety settings for more details.

Information: Our technical support will not be able to help you with these settings if you contact them, as it depends solely on your mailbox. For more information, please contact your email account provider.

When you have finished configuring your camera, it will be able to send emails. You must now tell it when to send them, in the "**Action avec alarme**" (Action with alarm) or "**Réglage actions sur alerte**" (Action on alarm settings) in the camera settings:

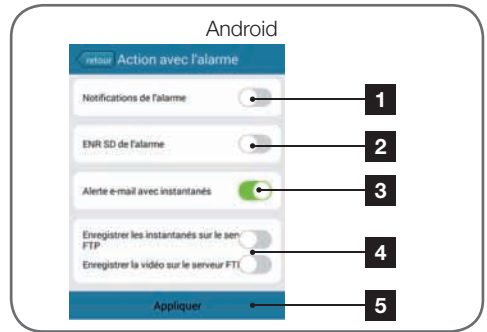

1	App notification in the event of an alert: all devices on which the camera was added to the Aviwatch app will be notified if there is movement (the app must be running in the background on the tablet or smartphone)
2	Saving to SD: if a micro SD card was inserted into the camera, any alert triggers a video, which is saved to the card. The video can be viewed remotely (see below)
3	Email with attached photo: if email was set up (see the previous paragraph), an email will be sent when movement is detected
4	FTP options, not discussed here
5	Click on "Appliquer" (Apply) to save your settings, or "Retour" (Return) on iOS.

Once this configuration has finished, simply activate movement detection in the "**Réglages alertes** (Set Alerts)" menu:

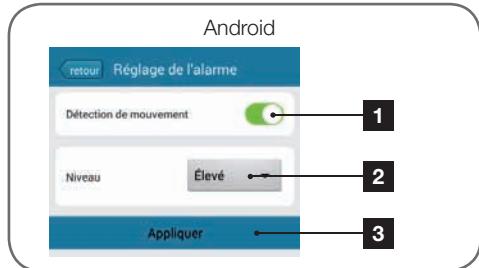

- | | |
|----------|---|
| 1 | Click here to activate movement detection |
| 2 | Use this to adjust the sensitivity of the movement detector. When set to high sensitivity the smallest movement will send an alert, in low sensitivity, only large movements on the screen will send an alert |
| 3 | Click on " Appliquer " (Apply) to save your settings, or " Retour " (Return) on iOS |

This completes the configuration. From this point on, any movement in front of the camera will result in an email alert, an **Aviwatch** app notification and/or a file to be saved to the memory card, depending on your settings.

E - OPERATION

1 - LIVE VIDEO

From the list of cameras, click on the image to the left of the name of your camera to display the live video:

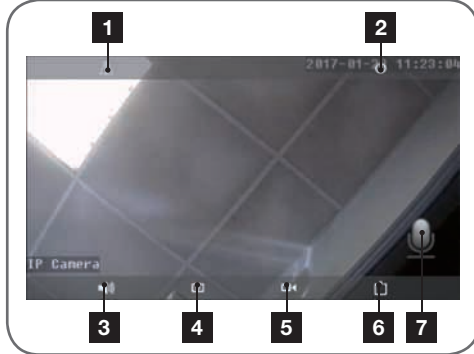

1	Flipping/inverting the image
2	Return to the list of cameras
3	Activate remote listening
4	Take a snapshot and save to the smartphone/tablet
5	Record a video and save to the smartphone/tablet
6	Video quality selection (useful if the network or mobile connection is poor): 2 different settings are available
7	Activate voice transmission to the camera (only visible after pressing "3")

2 - VIEWING PHOTOS AND VIDEOS TAKEN BY THE CAMERA

From the list of cameras, you have access to the photos taken by the camera and saved to the smartphone or tablet, videos saved to the smartphone or tablet and videos saved to the camera's microSD card (not included).

After receiving an alert, if you have activated memory card recording, you can view the video showing what was detected.

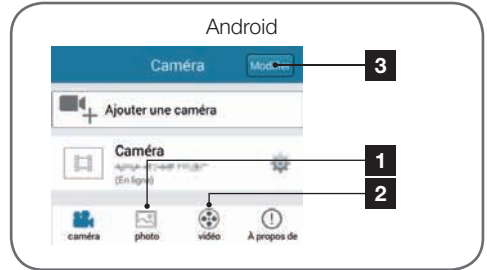
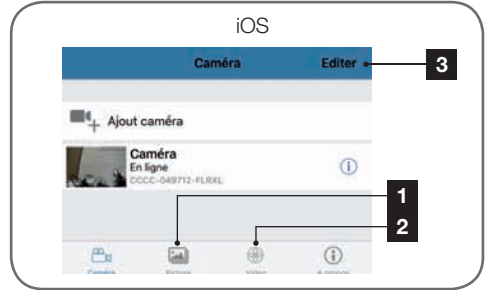

1	Viewing photos taken by the camera and saved to the smartphone or tablet ("📷" icon on the camera's live view).
2	Viewing the videos taken by the camera and saved to the smartphone or tablet ("📹" on the camera's live view, "local" button in the Vidéo [Video] menu) or to the micro SD card inserted into the camera (following an alert or continuous recording, "en ligne" [online] button in the Vidéo [Video] menu).
3	"Editer" (Edit)/"Modifier" (Change) allows you to edit the name of your camera, as well as the password (in the event of an error) or to remove the camera from an Android device. To remove the camera from an iOS device, please scan to the left of the camera name

If there is a problem or the login details have been lost, the camera can be reset to its default settings by pressing the Reset button for 15 seconds. Once reset, the camera will start up again. After 30 seconds, it is available for reconfiguration.

G - TECHNICAL AND LEGAL INFORMATION

1 - TECHNICAL CHARACTERISTICS

Camera	
<i>Power supply</i>	5VDC / 1A
<i>Wireless network interface</i>	WiFi IEEE 802.11b/g/n 2.4 Ghz
<i>Optical sensor</i>	1/4" CMOS
<i>Minimum luminous intensity</i>	0 lux
<i>Night vision</i>	Automatic (dusk-to-dawn sensor) Range: 10m
<i>Lens</i>	f: 3.6 mm
<i>Buttons</i>	Reset button: restores factory settings
<i>Video compression</i>	H.264
<i>Resolution</i>	Primary stream: up to 1280x720 pixels Secondary stream: up to 640x352 pixels
<i>Audio</i>	Built-in microphone and loudspeaker for two-way audio communication
<i>Storage</i>	1 microSD card slot up to 128 GB memory for storing video via remote access
<i>Motors</i>	350° horizontal sweep 120° vertical sweep
<i>Operating temperature and humidity</i>	0°C to 40°C, 20% to 85% RH non-condensing For indoor use only
<i>Storage temperature and humidity</i>	-10°C to 60°C, 0% to 90% RH, non-condensing

2 - WARRANTY

- This product is under warranty for parts and labour for 2 years from the date of purchase. Proof of purchase must be retained for the duration of the warranty period.
- The warranty does not cover damage caused by negligence, knocks or accidents.
- To be opened or replaced by non-Avidsen employees.
- The warranty will be void if the device is tampered with.

3 - HELP AND ADVICE

- If, despite the care we have taken in designing our products and drafting these instructions,

you do encounter difficulties when installing your product or you have any questions, we recommend you contact one of our specialists who will be glad to help.

- If you encounter operating problems during the installation or a few days afterwards, it is essential that you are in front of your installation when contacting us, so that one of our technicians can diagnose the source of the problem, as it will probably be the result of a setting that is incorrect or an installation that is not to specification. If the problem is caused by the product itself, the technician will give you an RMA number so that you can return the unit to the shop. Without this RMA number, the shop may refuse to exchange the product.

G - TECHNICAL AND LEGAL INFORMATION

Contact our after sales team technicians on:

0 892 701 369 Service 0,35 € / min
+ prix appel

Monday to Friday, 9AM to 12PM and 2PM to 6PM.

4 - PRODUCT RETURNS / AFTER SALES SERVICE

If, despite the care we have taken in designing and manufacturing your product, it needs to be returned to our customer service centre, you can check the progress of the work on our website at the following address:

<http://sav.avidsen.com>

Avidsen undertakes to keep a stock of spare parts for this product throughout the contractual warranty period.

5 - DECLARATION OF CONFORMITY

With the R&TTE directive

Avidsen hereby declares that the equipment designated below:

720P indoor WiFi IP camera 123382

Complies with the RED directive and its conformity has been assessed pursuant to the applicable standards in force:

EN 60065:2014

EN 62479:2010

EN301 489-1 V2.1.0:2016-04

EN 301 489-17 V3.1.0:2016-04

EN 300 328 V2.0.20:2016-03

Chambray les Tours, date: 06/02/2017

Alexandre Chaverot, CEO



Avidsen France S.A.S - 32, rue Augustin Fresnel
37170 Chambray les Tours - France

NL *Roterende Wifi IP binnencamera 720P*

ref. 123382

HD
720p



WiFi
2.4 GHz



INHOUDSOPGAVE

A - VEILIGHEIDSVOORSCHRIFTEN	05
1 - GEBRUIKSVOORSCHRIFTEN	05
2 - ONDERHOUD EN REINIGING	05
3 - RECYCLAGE	05
B - BESCHRIJVING VAN HET PRODUCT	06
1 - INHOUD VAN DE KIT	06
2 - CAMERA	06
3 - LICHTNETADAPTER	07
C - INSTALLATIE	08
1 - INSTALLATIE VAN DE CAMERA	08
2 - AANSLUITING VAN DE CAMERA	08
3 - EEN MICROSD-KAART PLAATSEN (NIET MEEGELEVERD)	09
D - CONFIGURATIE	10
1 - CONFIGURATIE VAN DE CAMERA EN TOEVOEGEN IN DE TOEPASSING	10
2 - TOEGANG TOT HET GEHEEL VAN INSTELLINGEN	12
2.1 - CONFIGURATIE	12
2.2 - VOORBEELD: INSTELLING VAN EEN E-MAILALERT BIJ BEWEGINGSDETECTIE	13
E - GEBRUIK	16
1 - LIVE VIDEO	16
2 - LEZEN VAN FOTO'S EN VIDEO'S DIE MET DE CAMERA ZIJN GEMAAKT	16
F - HERSTARTEN	17
G - TECHNISCHE EN WETTELIJKE INFORMATIE	18
1 - TECHNISCHE EIGENSCHAPPEN	18
2 - GARANTIE	18
3 - HULP EN TIPS	18
4 - RETOUR PRODUCT - SERVICE	19
5 - CONFORMITEITSVERKLARING	19

A - VEILIGHEIDSVOORSCHRIFTEN

1 - GEBRUIKSVOORSCHRIFTEN

- De camera mag niet worden geplaatst op een plek waar de filter van de lens bekrast of vervuild kan worden.
- Het objectief niet blootstellen aan direct zonlicht of een andere weerspiegelende lichtbron.
- Vermijd het gebruik van meerdere stopcontactdozen en verlengkabels.
- Het apparaat niet installeren vlak bij chemisch zure producten, ammoniak of een bron van giftige gasuitstoot.
- De installatie en het gebruik van de camera moeten conform de lokale wetgeving zijn.

2 - ONDERHOUD EN REINIGING

- Ontkoppel het product van het elektriciteitsnet vóór ieder onderhoud.
- Het product niet met schurende of corrosieve middelen reinigen.
- Een zachte, enigszins vochtige doek gebruiken.
- Niet besproeien met een spuitbus. Dit zou de binnenkant van het product kunnen beschadigen.

3 - RECYCLAGE



Dit logo betekent dat u geen apparaten die buiten gebruik zijn mag weggooien bij het huishoudelijk afval. De gevaarlijke stoffen die ze mogelijk kunnen bevatten, kunnen de gezondheid en het milieu schaden. Vraag uw distributeur om deze apparaten terug te nemen of maak gebruik van de middelen voor de selectieve inzameling die door uw gemeente ter beschikking worden gesteld.



B - BESCHRIJVING VAN HET PRODUCT

1 - INHOUD VAN DE KIT

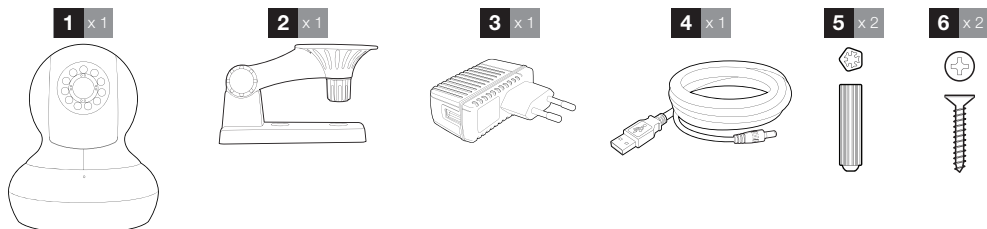

1	Camera	4	USB-kabel voor stroomtoevoer camera
2	Bevestigingsarm muur	5	Schroeven voor het bevestigen van de standaard
3	Voedingsadapter 230Vac 50Hz / 5V dc 1A	6	Schroef

2 - CAMERA

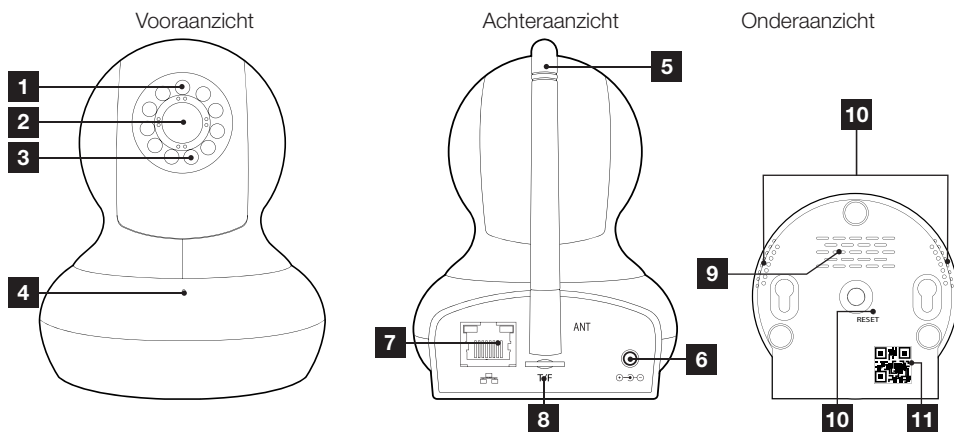

1	Belichtingssensor	7	Stopcontact bedraad netwerk
2	Lens	8	Vak microSD-kaart (niet meegeleverd)
3	Infraroodverlichting voor nachtzicht	9	Luidspreker
4	Microfoon	10	Resetknop
5	WiFi antenne	11	QR-code
6	Voedingsstekker voor netwerkadapter 5Vdc 1A geleverd		

B - BESCHRIJVING VAN HET PRODUCT

3 - NETWERKADAPTER

De kit wordt geleverd met een 230Vac 50Hz/ 5Vdc 1A netwerkadapter om de camera te voeden. Gebruik geen andere voedingsmodellen omdat deze de camera kunnen beschadigen en de garantie kunnen annuleren.

C - INSTALLATIE

1 - INSTALLATIE VAN DE CAMERA

Maak de camera vast met behulp van geschikte schroeven en bouten, aangepast aan het materiaal (schroeven en bouten geschikt voor muren, in vol materiaal).

Zorg ervoor dat de camera stevig is bevestigd zodat deze niet kan vallen.

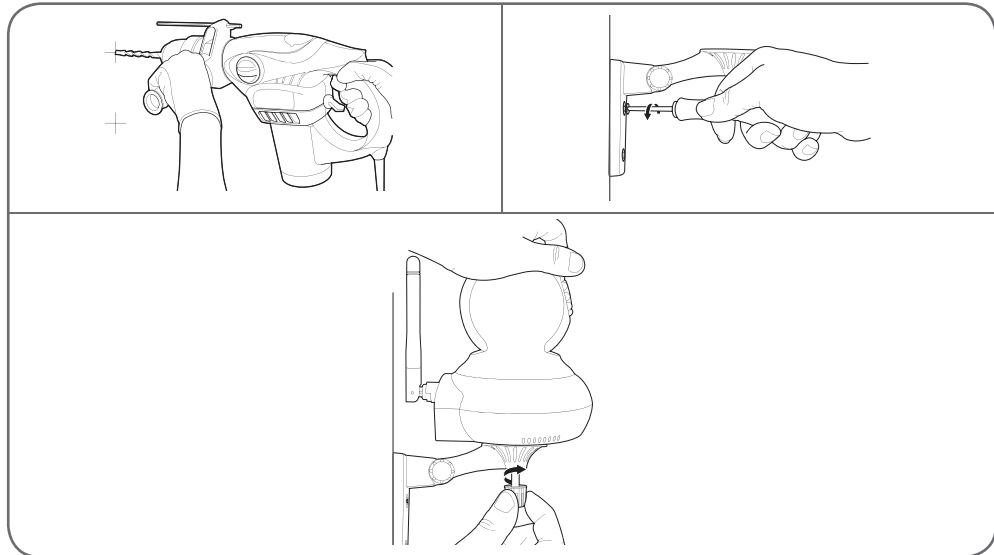

2 - AANSLUITING VAN DE CAMERA

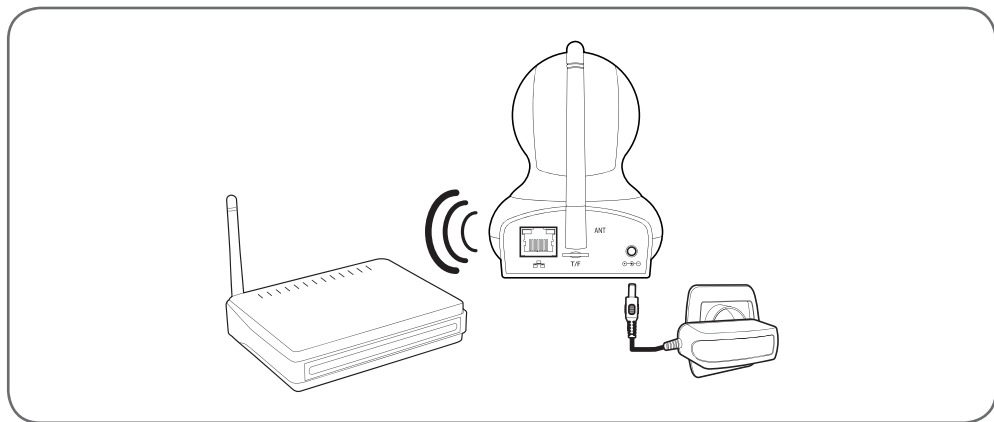

3 - EEN MICROSD-KAART PLAATSSEN (NIET MEEGELEVERD)

Uw camera heeft een vak voor een microSD-kaart, zodat u het apparaat kunt uitrusten met een intern opslaggeheugen. De maximale grootte is 128 GB.

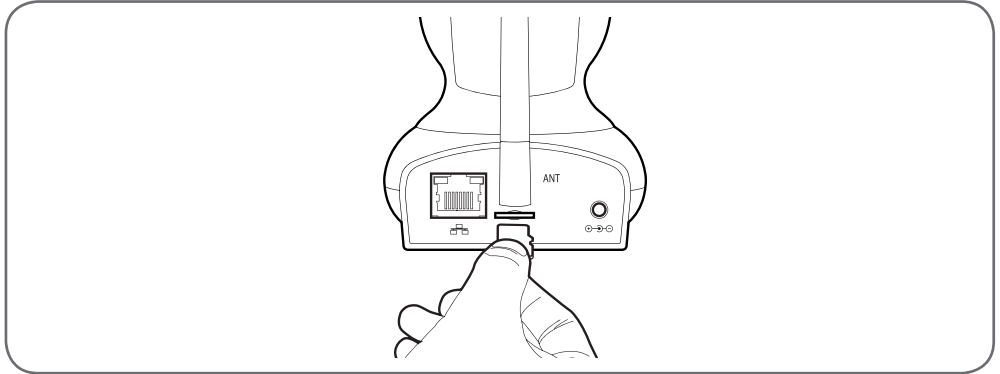

D - CONFIGURATIE

1 - CONFIGURATIE VAN DE CAMERA EN TOEVOEGEN IN DE TOEPASSING

Download en installeer de toepassing **Aviwatch**



op uw smartphone of tablet vanaf de appstore of Google Play en start vervolgens de toepassing.

Klik op “+” om de camera toe te voegen

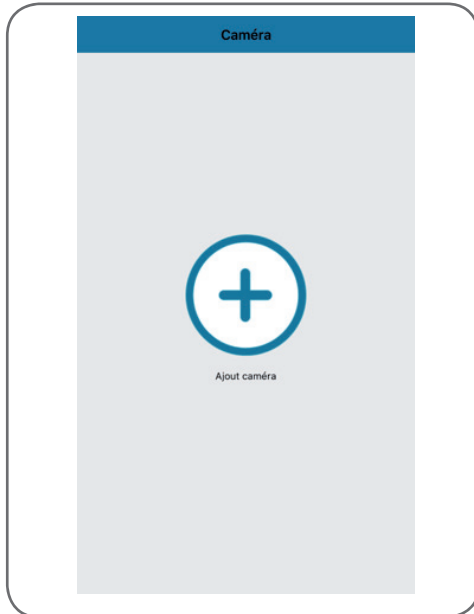

Klik vervolgens op “ **recherche wifi** ” (Wifi zoeken) om de QR CODE toe te voegen aan uw camera en scanner als deze toegankelijk is. Klik anders op “**No QR CODE**” (Geen QR CODE) ? **Klik hier**” (Geen QR CODE? **Klik hier**)

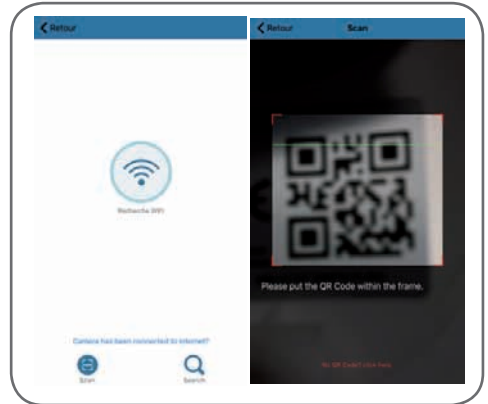

Belangrijk: verbind uw smartphone of tablet met het wifinetwerk dat de camera moet gebruiken.

Niet-compatibele wifi HT40, niet-compatibele wifi 5GHz. Controleer de wifiparameters van uw box bij uw internetprovider.

De speciale tekens (# ! »& , enz...) in uw beveiligings sleutel kunnen problemen met de wifiverbinding veroorzaken.



D - CONFIGURATIE

Nadat u het WiFi-netwerkwachtwoord dat de camera moet gebruiken, hebt aangegeven, klikt u op “**Ensemble**” (Geheel) of “**Appliquer**” (Toepassen); uw tablet of smartphone vraagt u of de camera binnen bereik is en klaar is om te worden geconfigureerd



Als uw camera in de buurt is en niet geconfigureerd is, klikt u op “**Oui**” (Ja) of op “**OK**” om de configuratie te starten via de toepassing.

Opmerking: de camera heeft na het inschakelen 30 seconden nodig om beschikbaar te zijn.



Zodra de WiFi-verbingsgegevens door de toepassing naar de camera zijn verzonden, maakt de camera via WiFi verbinding met het netwerk.

Uw smartphone of tablet nodigt u uit het wachtwoord te wijzigen:



Klik op “**Oui**” (Ja) en vul het nieuwe wachtwoord in

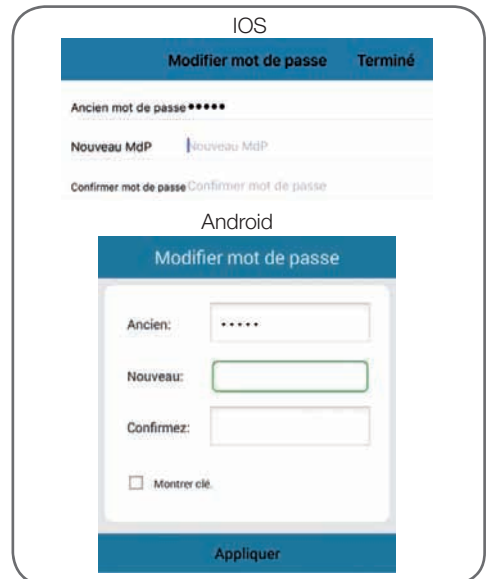

Klik tot slot bovenaan rechts op het scherm op “**Termine**” (Beëindigd) of op “**Appliquer**” (Toepassen) om de camera toe te voegen aan de lijst van de camera's die gekend zijn door de toepassing.



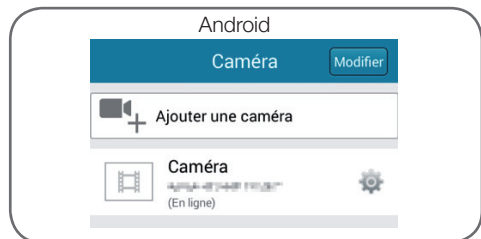

D - CONFIGURATIE



Uw camera verschijnt in de lijst en u krijgt toegang tot de afbeelding en de instellingen ervan.

2 - TOEGANG TOT HET GEHEEL AAN INSTELLINGEN

2.1 - Configuratie

Klik in de lijst camera's op het pictogram  (Android) of op  (iOS) rechts van de naam van uw camera om de configuratiemenu's weer te geven:

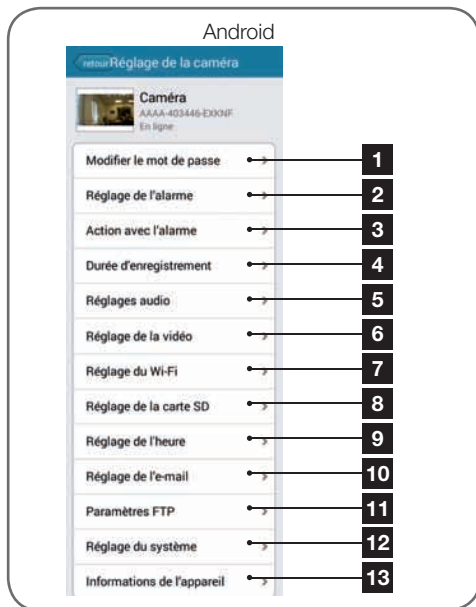
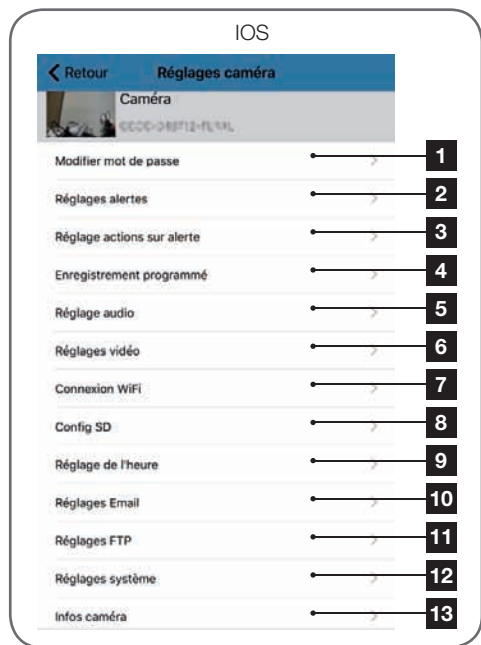

- | | |
|---|--|
| 1 | Wijziging van het verbindingswachtwoord voor de camera (standaard "admin") |
| 2 | Activering/deactivering en gevoeligheid van de bewegingsdetectie |
| 3 | Uit te voeren acties als een beweging is gedetecteerd: melding, e-mailverzending, start van een opname op de geheugenkaart (vereist het plaatsen van een microSD-kaart die niet bij de camera is geleverd) |
| 4 | Activering/deactivering van de continue opname op microSD-kaart en de duur van de video's (vereist het plaatsen van een microSD-kaart die niet bij de camera is geleverd) |
| 5 | Instelling van het volume en van de micro |

D - CONFIGURATIE

6	<p>Instellingen van de videokwaliteit en het aantal beelden per seconde.</p> <p>Opgelet: als u de beeldkwaliteit te hoog instelt in vergelijking met de kwaliteit van de internetverbinding van de camera en van uw smartphone of tablet, loopt u het risico op schokken of verbroken verbindingen.</p> <p>Twee stromen zijn instelbaar: ze komen overeen met “résolution Max” (Max. resolutie) en “résolution faible” (Lage resolutie) en u kunt ze direct selecteren in de weergave van het beeldt.</p> <p>Opgelet: in bepaalde gevallen zal een wijziging van de cameraresolutie pas van kracht worden na het opnieuw opstarten van de toepassing. In geval van problemen sluit u de toepassing Aviwatch af en start u deze opnieuw op.</p>
	7
8	Als een microSD-kaart is geplaatst in de camera, kunt u de capaciteit en de resterende ruimte weergeven
9	Instelling van de datum en tijd, gegraveerd in de video van de camera
10	Instellingen voor het verzenden van e-mails in geval van waarschuwingen (zie onderstaand voorbeeld)
11	Instellingen voor opslag op FTP-server
12	De camera opnieuw opstarten van op afstand / Update / reset
13	Netwerkinformatie van de camera

2.2 - Voorbeeld: instelling van een e-mailalert bij bewegingsdetectie

Voor het signaal voor het versturen van een e-mail bij bewegingsdetectie, moet u 2 e-mailadressen hebben: het verzendadres dat door de camera wordt gebruikt, en het adres dat de alertmails ontvangt. De camera gebruikt de gebruikersnaam en het wachtwoord van het verzendadres om in te loggen en de mail te versturen. De configuratie hangt af van de gekozen mailprovider.

Opmerking: de 2 e-mailadressen kunnen identiek zijn (u stuurt uzelf een bericht).

Voor ons voorbeeld, gebruiken wij

www.gmail.com:

adresse-envoi@gmail.com verstuurt de alertmails, **destinataire@gmail.com**

ontvangt alertmails. De twee adressen moeten voorafgaand gecreëerd zijn.
 Ga in de eerste plaats naar “**Réglages Email**” (E-mailinstellingen):

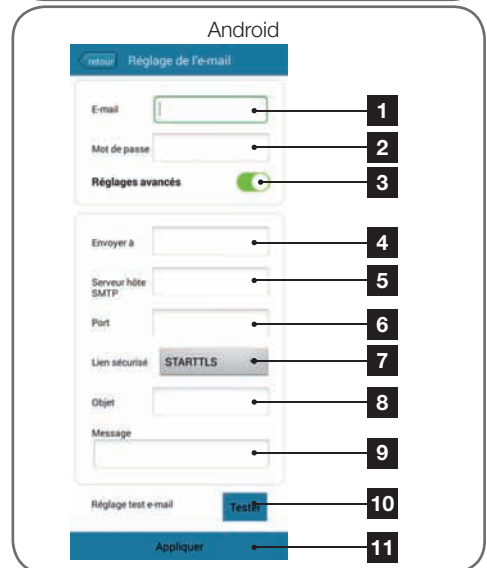
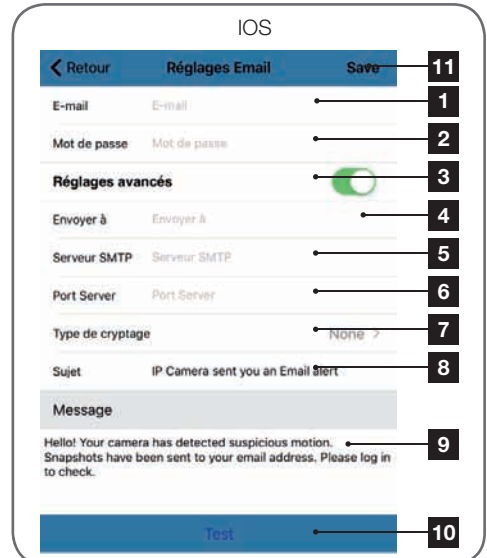

D - CONFIGURATIE

1	E-mail: Naam die u moet invoeren om verbinding maken met het postvak dat de alerts zal verzenden. In ons voorbeeld met gmail is dat het afzenderadres: adresseenvoi@gmail.com
2	Wachtwoord: Het wachtwoord voor de verbinding dat overeenkomt met adresseenvoi@gmail.com in onze voorbeeld
3	Geavanceerde instellingen
4	Envoyer à (Verzenden naar): Vul hier het adres in dat de waarschuwingen zal ontvangen. In ons voorbeeld: destinataire@gmail.com
5	Server SMTP (SMTP-server): afhankelijk van de e-mailprovider van het e-mailadres dat de waarschuwing verstuurt. In ons voorbeeld met gmail, smtp.gmail.com
6	Port serveur (Serverpoort): afhankelijk van de provider van het e-mailadres dat de waarschuwing verstuurt. In ons voorbeeld met gmail, 587
7	De cryptage (coderingstype): beveiliging tijdens de verbinding, gekoppeld aan de leverancier van de e-mail. In ons voorbeeld met gmail, STARTTLS
8	Sujet (Onderwerp): onderwerp van de waarschuwingsmail
9	Message (Bericht): inhoud van de e-mail
10	Test: hiermee kunt u een alert simuleren, het verzenden van een e-mail activeren en controleren of de configuratie van uw camera correct is.
11	Save / Appliquer (Opslaan/toepassen): hiermee registreert u de configuratie

Informatie : U hoeft onze technische ondersteuning niet te bellen voor deze instellingen. Ze zijn afhankelijk van het postvak van uw e-mail. Neem contact op met uw e-mailprovider voor meer informatie.

Als deze configuratie is beëindigd, kan uw camera e-mails versturen. IU moet vervolgens uitleggen wanneer dit moet gebeuren in het menu "**Action avec alarme**" (Actie met alarm)

of "**Réglage actions sur alerte**" (Instelling acties bij alert) in de configuratie van de camera:

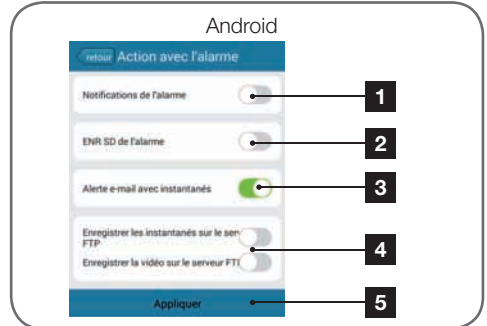

Opmerking: ongeacht de e-mailprovider van de geadresseerde, is het de provider van de afzender die bepaalt wat er moet worden ingevoerd. Let er echter op dat de alerts niet worden beschouwd als "ongewenste e-mail" in de mailbox van de geadresseerden.

Let op: sommige e-mailproviders zullen niet accepteren dat de camera meldingen verzendt zonder uw toestemming. Raadpleeg de beveiligingsparameters in uw mailbox voor meer details.

1 Melding in de toepassing in het geval van een alert: elk apparaat waarop de camera is geregistreerd in de toepassing Aviwatch zal op de hoogte worden gebracht in geval van beweging (de toepassing moet op de achtergrond werken op de tablet of smartphone)

2 Opname op SD: als een microSD-kaart in de camera is gestopt, activeert elk alarm de opname van de video van 10 seconden van deze laatste alert. De video kan van op afstand worden geraadpleegd (zie hierna).

D - CONFIGURATIE

3	E-mail met foto in bijlage: als de e-mailconfiguratie werd uitgevoerd (zie vorige paragraaf), wordt een e-mail met foto opgemaakt bij een bewegingsdetectie
4	Opties gekoppeld aan FTP, worden hier niet besproken
5	Klik op “Appliquer (Toepassen)” om uw configuratie op te slaan of op “return” op iOS.

De configuratie is voltooid. Daarna zal elke beweging voor de camera het verzenden van een e-mailwaarschuwing, een melding in de **Aviwatch**-toepassing en/of een opname op een geheugenkaart op basis van uw instellingen, activeren.

Zodra deze configuratie is voltooid, hoeft u alleen nog de bewegingsdetectie te activeren in het menu “**Waarschuwingsinstellingen**”:

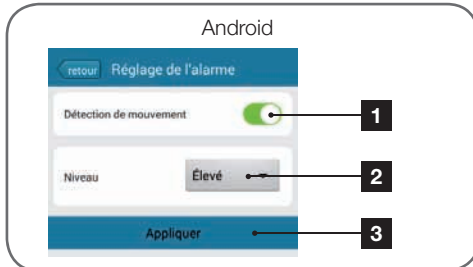

1	Activeer hier de bewegingsdetectie
2	Regel hier de gevoeligheid van de bewegingsdetectie. Bij hoge gevoeligheid zal de kleinste beweging het alarm activeren en bij een lage gevoeligheid zullen alleen grote bewegingen op het scherm het alarm activeren
3	Klik op “ Appliquer ” (Toepassen) om uw configuratie op te slaan of op “ return ” op iOS

1 - LIVE VIDEO

Klik in de lijst camera's op de afbeelding links van de naam van uw camera om het beeld live weer te geven:

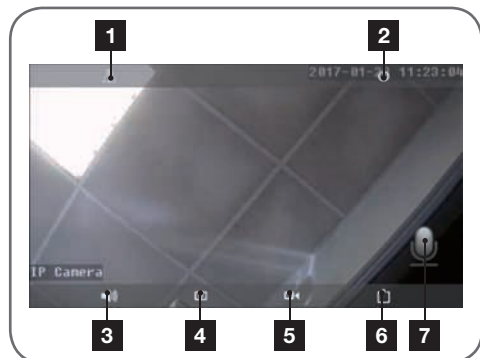

1	Omkeren/spiegelen van het beeld
2	Terug naar de cameralist
3	Luisteren op afstand activeren
4	Een foto maken en opslag op de smartphone of tablet
5	Een video opnemen en opslag op de smartphone of tablet
6	Selectie van de beeldkwaliteit (nuttig in het geval van een slechte netwerk- of mobiele verbinding): Twee verschillende instellingen zijn toegankelijk.
7	De verzending van stemmen naar de camera activeren (alleen zichtbaar nadat u op "3" hebt gedrukt)

2 - LEZEN VAN FOTO'S EN VIDEO'S DIE MET DE CAMERA ZIJN GEMAAKT

Vanaf de lijst met camera's hebt u toegang tot de foto's die met de camera zijn gemaakt en zijn opgeslagen op de smartphone of de tablet, tot de video's die zijn opgeslagen op de smartphone of de tablet, en tot de video's die zijn opgeslagen op de microSD-kaart (niet meegeleverd) van de camera.

Als u na een alert, de opname op de geheugenkaart hebt geactiveerd, kunt u zo de opname raadplegen met weergave van de detectie.

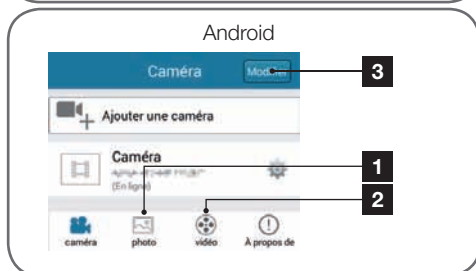
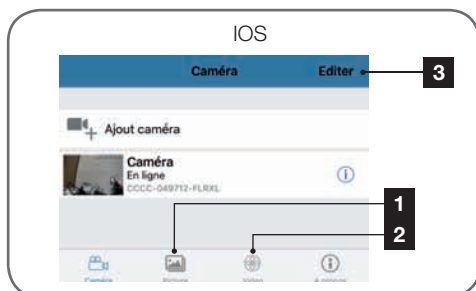

1	Raadpleging van de foto's die met de camera zijn gemaakt en zijn opgeslagen op de smartphone of tablet (pictogram "📷" van live weergave van de camera).
2	Raadpleging van de video's die met de camera zijn gemaakt en op de smartphone of tablet zijn opgeslagen (pictogram "📹" van live weergave van camera, knop "local" (lokaal) in het menu Vidéo (Video)), of op de microSD-kaart die in de camera is geplaatst (na een alert of een continue opname, knop "en ligne" (online) in het menu Vidéo (Video)).
3	Met "Editer" / "Modifier" (Bewerken/Wijzigen) kunt u de naam van uw camera bewerken, evenals het toegangswachtwoord (in geval van fouten) of kunt u de camera verwijderen onder Android. Om de camera te verwijderen onder iOS voegt u over de naam van de camera naar links

In geval van een probleem of verlies van logingegevens, kan de camera gereset worden op de standaardwaarden door 15 seconden op de knop Reset te drukken. Nadat deze opnieuw is geïnitieerd, start de camera opnieuw op. Na 30 seconden is de camera beschikbaar voor opnieuw configureren.

G - TECHNISCHE EN WETTELIJKE INFORMATIE

1 - TECHNISCHE KENMERKEN

Camera	
<i>Voeding</i>	5VDC / 1A
<i>Draadloze netwerkinterface</i>	WiFi IEEE 802.11b/g/n 2.4Ghz
<i>Optische sensor</i>	1/4" CMOS
<i>Minimale lichtintensiteit</i>	0 lux
<i>Nachtzicht</i>	Automatisch (schemersensor) Bereik: 10m
<i>Optisch</i>	f:3,6mm
<i>Knoppen</i>	Een resetknop: terug naar fabrieksinstellingen
<i>Videocompressie</i>	h.264
<i>Resolutie</i>	Primaire flux: tot 1280x720 pixels Secundaire flux: tot 640x352 pixels
<i>Audio</i>	Geïntegreerde microfoon en luidspreker voor bidirectionele audiocommunicatie
<i>Opslag</i>	1 vak voor de microSD-kaart tot 128GB voor opslag van video met toegang op afstand
<i>Motoren</i>	Horizontaal rotatiebereik 350° Verticaal rotatiebereik 120°
<i>Bedrijfstemperatuur en -vochtigheid</i>	0°C tot 40°C, 20% tot 85%RH zonder condensatie Uitsluitend voor binnengebruik
<i>Opslagtemperatuur en vochtigheid</i>	-10°C tot 60°C, 0% tot 90%RH zonder condensatie

2 - GARANTIE

- Dit product valt 2 jaar onder garantie, onderdelen en werkingen, vanaf de aankoopdatum. U moet het aankoopbewijs gedurende de hele garantieperiode bewaren.
- De garantie is niet van toepassing op schade veroorzaakt door nalatigheid, schokken of ongevallen.
- Openen of reparaties door mensen die door Avidsen zijn erkend.
- Elke interventie aan het apparaat annuleert de garantie.

3 - HULP EN TIPS

- Ondanks de zorg die wij besteed hebben

aan het ontwerp van onze producten en het schrijven van deze handleiding, en u ervaart toch nog problemen tijdens de installatie van uw product of u heeft vragen, dan raden wij u aan contact op te nemen met onze specialisten die altijd met raad en daad klaarstaan.

- Bij werkingsproblemen tijdens de installatie of na enkele dagen gebruik, moet u voor installatie contact met ons opnemen zodat een van onze technici de oorzaak van het probleem kan zoeken aangezien dit vast en zeker uit een foute instelling of een niet conforme installatie voortkomt. Als het probleem voortkomt van het product, krijgt u van de technicus een dossiernummer voor een retour naar de winkel. Zonder dit dossiernummer heeft de winkel het recht de omwisseling van het product te weigeren.

G - TECHNISCHE EN WETTELIJKE INFORMATIE

Neem contact op met de technici van de dienst na verkoop op:

Helpline: +352 26302353

Van maandag tot vrijdag van 9 tot 12 uur en van 13 tot 17 uur.

4 - RETOUR PRODUCT - DIENST NA VERKOOP

Ondanks de zorg die besteed werd aan het ontwerp en de productie van uw product, kan het gebeuren dat u het product moet terugsturen naar de dienst na verkoop. U kunt de vooruitgang van de interventies volgen op onze website:

<http://sav.avidsen.com>

Avidsen verbindt zich ertoe, gedurende de contractuele garantieperiode, over een voorraad reserveonderdelen voor dit product te beschikken.

5 - CONFORMITEITSVERKLARING

Richtlijn R&TTE

Avidsen verklaart dat de hieronder vermelde uitrusting

Wifi IP binnencamera 720P 123382

Conform de RED-richtlijn is en dat deze conformiteit volgens de normen die van kracht zijn, geëvalueerd werd:

EN 60065 :2014

EN 62479 :2010

EN301 489-1 V2.1.0 :2016-04

EN 301 489-17 V3.1.0 :2016-04

EN 300 328 V2.0.20 :2016-03

Te Chambray les Tours, 06/02/17

Alexandre Chaverot, Voorzitter



Avidsen France S.A.S - 32, rue Augustin Fresnel
37170 Chambray les Tours - France

DE WLAN-IP-Innenschwenkkamera 720P

Artikelnummer 123382

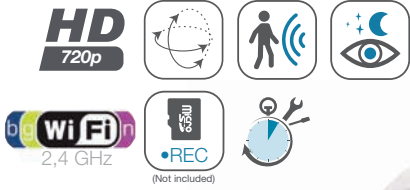

INHALT

A - SICHERHEITSANWEISUNGEN	05
1 - VORSICHTSMASSNAHMEN	05
2 - INSTANDHALTUNG UND REINIGUNG	05
3 - RECYCLING	05
B - PRODUKTBESCHREIBUNG	06
1 - INHALT DES SETS	06
2 - KAMERA	06
3 - NETZADAPTER	07
C - MONTAGE	08
1 - MONTAGE DER KAMERA	08
2 - ANSCHLUSS DER KAMERA	08
3 - EINFÜHREN EINER MICROSD-KARTE (NICHT IM LIEFERUMFANG ENTHALTEN)	09
D - KONFIGURATION	10
1 - KONFIGURATION DER KAMERA UND HINZUFÜGEN ZUR APP	10
2 - ZUGANG ZU SÄMTLICHEN EINSTELLUNGEN	12
2.1 - KONFIGURATION	12
2.2 - BEISPIEL: EINRICHTEN EINER E-MAIL-BENACHRICHTIGUNG BEI BEWEGUNGSERKENNUNG	13
E - VERWENDUNG	16
1 - LIVE-VIDEO	16
2 - WIEDERGABE DER MIT DER KAMERA AUFGENOMMENEN FOTOS UND VIDEOS	16
F - RESET	17
G - TECHNISCHE UND GESETZLICHE INFORMATIONEN	18
1 - TECHNISCHE MERKMALE	18
2 - GARANTIE	18
3 - HILFE UND SUPPORT	18
4 - GERÄTEUMTAUSCH – KUNDENDIENST	19
5 - KONFORMITÄTSERKLÄRUNG	19

A - SICHERHEITSANWEISUNGEN

1 - VORSICHTSMASSNAHMEN

- Installieren Sie die Kamera nicht an einem Ort, wo die Objektivfilter verkratzt oder verschmutzt werden könnten.
- Setzen Sie das Objektiv nicht dem direkten Sonnenlicht oder einer anderen reflektierenden Lichtquelle aus.
- Vermeiden Sie es, mehrere Mehrfachstecker oder Verlängerungskabel hintereinander zu schalten.
- Installieren Sie das Produkt nicht in der Nähe von chemischen Produkten wie Säuren und Ammoniak oder einer Emissionsquelle für giftige Gase.
- Halten Sie sich bei der Installation und Verwendung der Kamera an die lokalen Gesetze.

2 - INSTANDHALTUNG UND REINIGUNG

- Trennen Sie das Gerät vor der Reinigung immer vom Stromnetz.
- Reinigen Sie das Produkt nicht mit Scheuermitteln oder ätzenden Substanzen.
- Verwenden Sie ein gewöhnliches, weiches und leicht befeuchtetes Tuch.
- Besprühen Sie das Gerät nicht mit einem Spray. Dies könnte zu Beschädigungen im Innern des Geräts führen.

3 - RECYCLING



Dieses Logo bedeutet, dass Altgeräte nicht mit dem Hausmüll entsorgt werden dürfen. Sie enthalten möglicherweise gefährliche Materialien, die der Gesundheit und der Umwelt schaden können. Geben Sie Altgeräte bei der Verkaufsstelle oder über die getrennte Abfuhr Ihrer Gemeinde zurück.



B - PRODUKTBESCHREIBUNG

1 - INHALT DES SETS

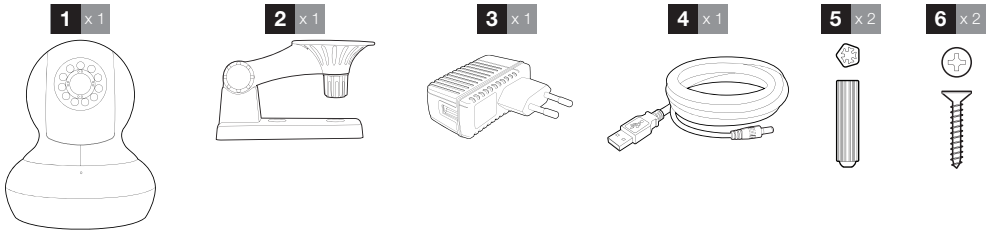

1	Kamera	4	Dübel zur Befestigung der Kamera
2	Wandbefestigungsarm	5	Schrauben zur Befestigung des Fußes
3	Netzadapter 230Vac 50Hz / 5Vdc 1A	6	Schraube

2 - KAMERA

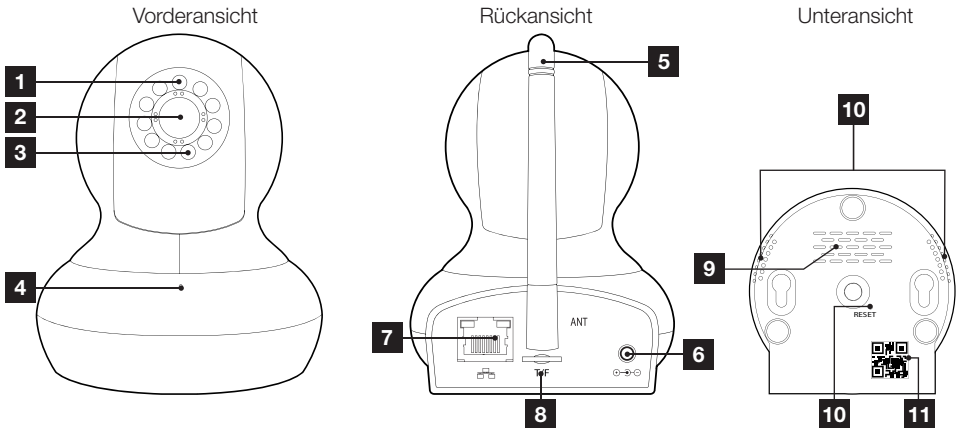

1	Helligkeitssensor	7	Drahtgebundener Netzwerkstecker
2	Objektiv	8	Steckplatz für MicroSD-Karte (nicht im Lieferumfang enthalten)
3	Infrarot-Beleuchtung für Nachtsicht	9	Lautsprecher
4	Mikrofon	10	Reset-Taste
5	WiFi-Antenne	11	QR-Code
6	Stromstecker für Netzadapter dc 1 A mitgeliefert		

B - PRODUKTBESCHREIBUNG

3 - NETZADAPTER

Ein Netzadapter 230VAC 50Hz / 5VDC 1A für die Stromversorgung der Kamera ist im Lieferumfang des Sets enthalten. Die Verwendung anderer Stromversorgungsmodelle kann die Kamera beschädigen und ein Erlöschen der Garantie bewirken.

C - MONTAGE

1 - MONTAGE DER KAMERA

Verwenden Sie für die Befestigung der Kamera nur Schrauben und Dübel, die zum Halterungstyp passen (die mitgelieferten Schrauben und Dübel eignen sich für massive Wände).

Achten Sie darauf, dass Sie die Kamera gut befestigen, um ein Herunterfallen zu vermeiden.

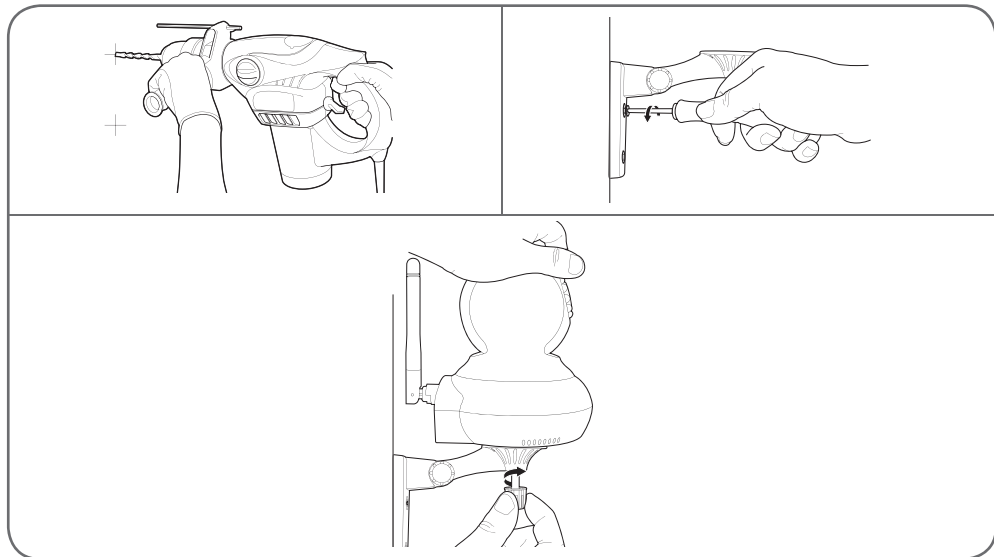

2 - ANSCHLUSS DER KAMERA

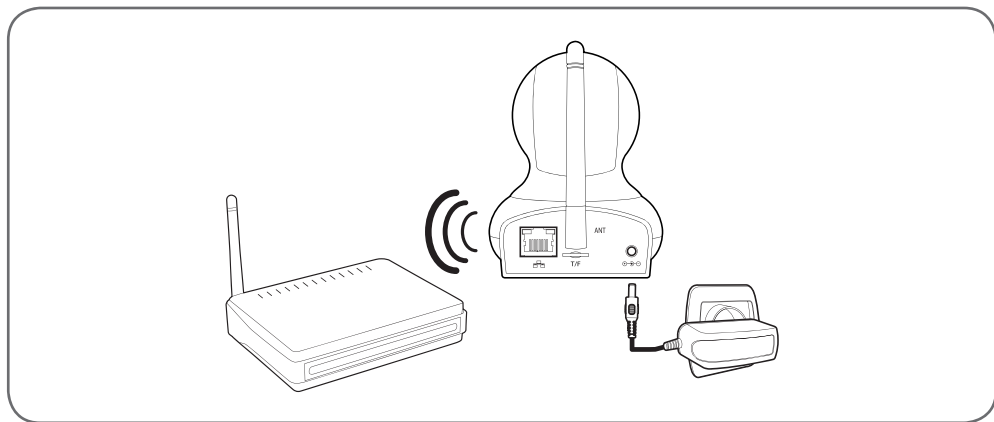

3 - EINFÜHREN EINER MICROSD-KARTE (NICHT IM LIEFERUMFANG ENTHALTEN)

Ihre Kamera besitzt einen Steckplatz für eine MicroSD Karte, um über einen internen Speicher zu verfügen. Ihre maximale Speicherkapazität beträgt 128 GB.

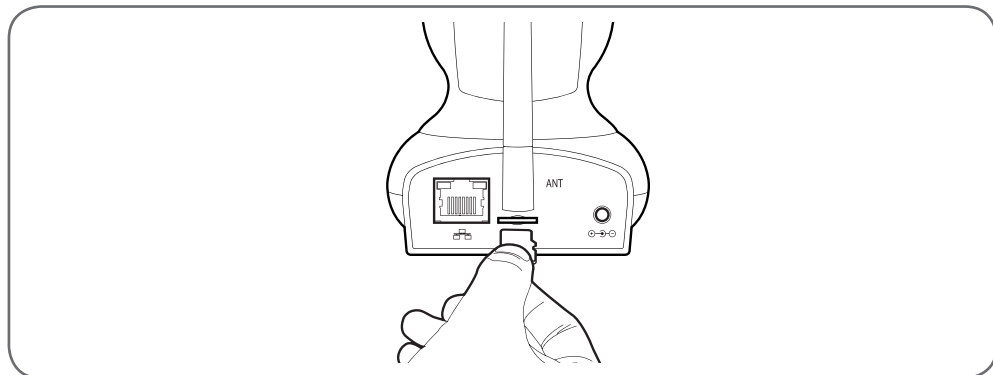

D - KONFIGURATION

1 - KONFIGURATION DER KAMERA UND HINZUFÜGEN ZUR APP



Laden Sie die App **Aviwatch** im Appstore oder in Google Play herunter, installieren Sie sie auf Ihrem Smartphone oder Tablet und starten Sie die App.

Klicken Sie auf "+" "Ajout caméra" (Kamera hinzufügen).

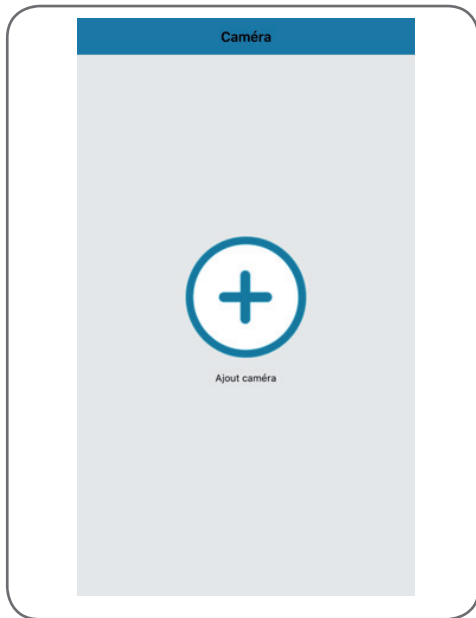

Klicken Sie dann auf "**Recherche wifi**" (WLAN suchen), um Ihre Kamera hinzuzufügen und den QR-CODE zu scannen, falls dieser zugänglich ist. Falls nicht, klicken Sie auf "**No QRCODE? Click here**" (Kein QR-Code? Klicken Sie hier).

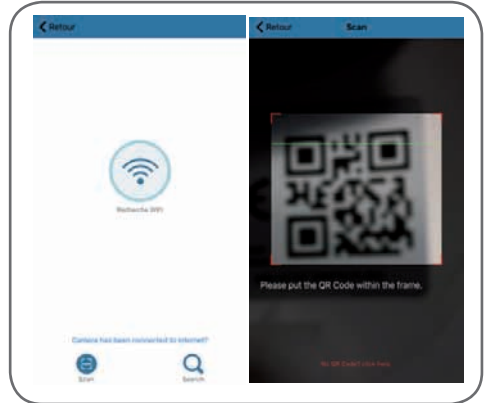

Wichtig: Verbinden Sie Ihr Smartphone oder Tablet mit dem WLAN-Netzwerk, welches die Kamera nutzen soll.

Nicht für WLAN HT40 und WLAN 5GHz geeignet. Überprüfen Sie die WLAN-Einstellungen Ihrer Box bei Ihrem Netzbetreiber.

Die Sonderzeichen (# ! »& , etc.) in Ihrem Sicherheitsschlüssel können zu Schwierigkeiten bei der WLAN-Verbindung führen.



D - KONFIGURATION

Nachdem Sie das Passwort des WLAN-Netzes, das die Kamera verwenden soll, eingegeben haben, klicken Sie auf **"Ensemble"** (Alle) oder **"Appliquer"** (Anwenden): Sie werden dann auf Ihrem Tablet oder Smartphone gefragt, ob die Kamera sich in Reichweite befindet und bereit zum Konfigurieren ist.



Wenn Ihre Kamera sich in der Nähe befindet und nicht konfiguriert ist, klicken Sie auf **"Oui"** (Ja) oder **"OK"**, um mit der Konfiguration über die App zu beginnen.

Hinweis: Nach dem Einschalten dauert es 30 Sekunden, bis die Kamera verfügbar ist.



Nachdem die WLAN-Verbindungsdaten über die App an die Kamera gesandt wurden, wird die Kamera mit dem WLAN-Netz verbunden.

Ihr Smartphone oder Tablet fordert Sie auf, das Passwort zu ändern:



Klicken Sie auf **"Oui"** (Ja) und geben Sie ein neues Passwort ein.

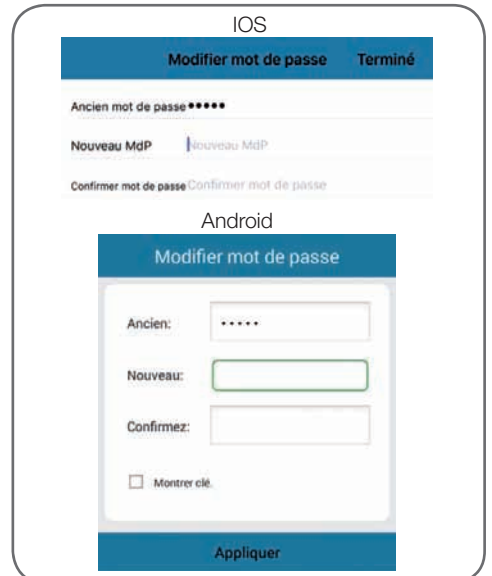

Klicken Sie dann auf **"Terminé"** (Beendet) oben rechts am Bildschirm oder auf **"Appliquer"** (Anwenden), um die Kamera zur Liste der von der App erkannten Kameras hinzuzufügen.



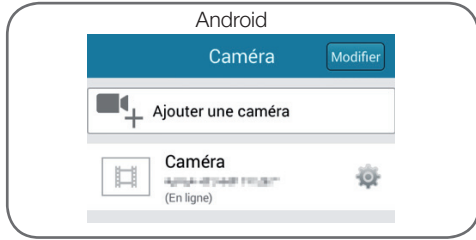

D - KONFIGURATION



Ihre Kamera erscheint in der Liste und Sie haben Zugriff auf ihr Bild und ihre Einstellungen.

2 - ZUGANG ZU SÄMTLICHEN EINSTELLUNGEN

2.1 - Konfiguration

Klicken Sie in der Liste der Kameras auf das Symbol  (Android) oder  (iOs) rechts vom Namen Ihrer Kamera, um die Konfigurationsmenüs anzuzeigen:

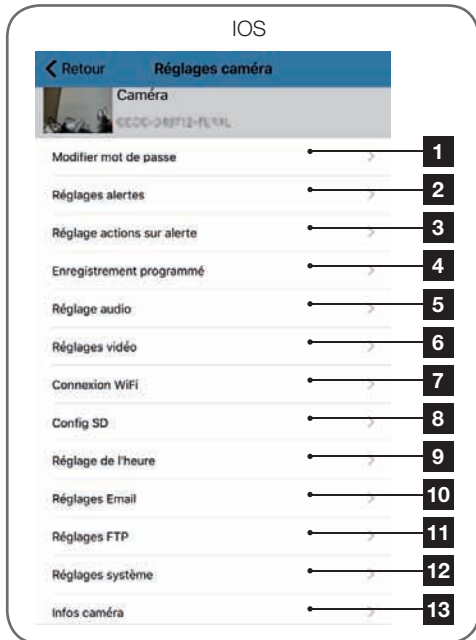

1	Passwortänderung für die Verbindung mit der Kamera (standardmäßig "admin")
2	Aktivierung/Deaktivierung der Empfindlichkeit der Bewegungserfassung
3	Ablauf beim Erkennen einer Bewegung: Benachrichtigung, Versand einer E-Mail, Beginn der Aufzeichnung auf einer Speicherkarte (dazu ist das Einführen einer nicht mitgelieferten MicroSD-Karte in die Kamera erforderlich)
4	Aktivierung/Deaktivierung der kontinuierlichen Aufzeichnung auf einer MicroSD-Karte und der Dauer der Videos (dazu ist das Einführen einer nicht mitgelieferten MicroSD-Karte in die Kamera erforderlich)
5	Einstellung der Lautstärke und des Mikros

D - KONFIGURATION

	Einstellung der Bildqualität und der Bildanzahl pro Sekunde. Achtung: Wenn Sie eine zu hohe Bildqualität im Verhältnis zur Qualität der Internetverbindung der Kamera und Ihres Smartphones oder Tablets einstellen, werden die Videos abgehakt oder unterbrochen wiedergegeben.
6	Es gibt zwei Einstellungsmöglichkeiten für die Videostreams: "maximale Auflösung" und "schwache Auflösung" und Sie können diese direkt in der Bildanzeige auswählen. Achtung: In bestimmten Fällen wird eine Änderung der Auflösung der Kamera erst nach einem Neustart der Anwendung wirksam. Beenden Sie die Anwendung Awiwatch bei Problemen und starten Sie sie neu.
7	Aktuelle WLAN-Einstellung der Kamera
8	Wenn eine MicroSD-Karte in die Kamera eingeführt wurde, können Sie diese formatieren und ihre Speicherkapazität und ihren freien Speicherplatz anzeigen.
9	Einstellung von Datum und Uhrzeit, die im Video der Kamera erscheinen
10	Einstellungen zum Versenden von E-Mails im Falle von Benachrichtigungen (siehe nachfolgendes Beispiel)
11	Einstellungen zum Speichern auf einem FTP-Server
12	Neustart der Kamera per Fernzugriff / Aktualisierung / Rücksetzung
13	Netzwerkinformationen der Kamera

2.2 - Beispiel: Einrichten einer E-Mail-Benachrichtigung bei Erkennen einer Bewegung

Um bei Erkennen einer Bewegung das Senden einer E-Mail auszulösen, benötigen Sie 2 E-Mail-Adressen: Die Sender-Adresse, die von der Kamera verwendet wird, und die Adresse, auf der die Benachrichtigungen eingehen. Die Kamera verwendet zur Verbindung und das Senden der E-Mail den Benutzernamen und das Passwort der Senderadresse. Die Konfiguration ist je nach E-Mail-Provider unterschiedlich.

Hinweis: Die 2 E-Mail-Adressen können identisch sein (Sie senden in diesem Fall eine Nachricht an sich selbst).

In unserem Beispiel verwenden wir **www.gmail.com: sender@gmail.com** sendet die Benachrichtigungen, **empfänger@gmail.com** empfängt die Benachrichtigungen. Beide Adressen müssen zuvor erstellt worden sein. Gehen Sie zuerst auf "**Réglages Email**" (E-Mail-Einstellungen):

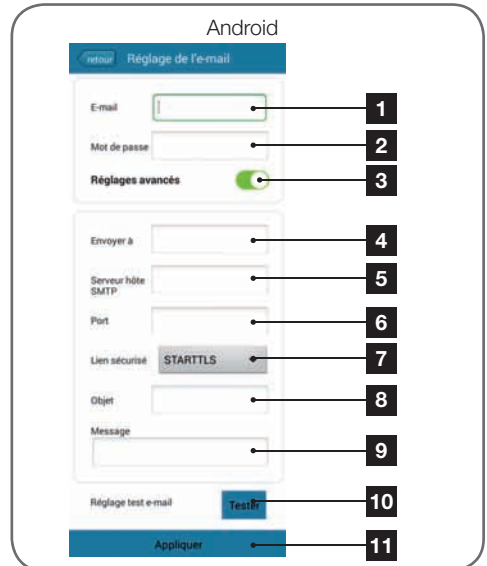
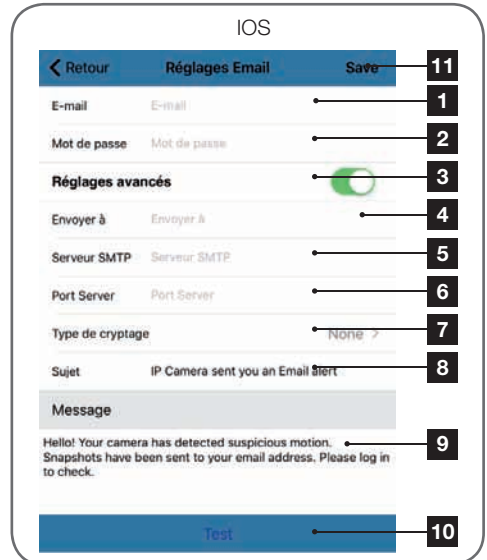

D - KONFIGURATION

1	E-Mail: Namen, den Sie eingeben müssen, um sich bei Ihrer Mailbox, die die Benachrichtigungen versendet, anzumelden. In unserem Beispiel mit gmail lautet die Adresse des Senders: Sender@gmail.com
2	Passwort: Das Verbindungspasswort, das in unserem Beispiel der Adresse sender@gmail.com entspricht.
3	Erweiterte Einstellungen
4	Senden an: Geben Sie hier die Adresse an, an die die Benachrichtigungen gesendet werden sollen. In unserem Beispiel: empfänger@gmail.com
5	Server SMTP (SMTP-Server): abhängig vom Provider der E-Mail-Adresse, die zum Senden der Benachrichtigung verwendet wird. In unserem Beispiel mit gmail, smtp.gmail.com
6	Server-Port: abhängig vom Provider der E-Mail-Adresse, die zum Senden der Benachrichtigung verwendet wird. In unserem Beispiel mit gmail, 587
7	Verschlüsselungsart: Verbindungssicherheit, abhängig vom E-Mail-Provider. In unserem Beispiel mit gmail, STARTTLS
8	Betreff: Betreff der Benachrichtigungs-E-Mail
9	Nachricht: Mailkörper
10	Test: Sie können einen E-Mail-Versand simulieren, das Senden einer E-Mail auslösen und prüfen, ob Ihre Kamera richtig konfiguriert ist.
11	Save / Appliquer (Sichern / Anwenden): um die Konfiguration zu speichern.

Hinweis: Ungeachtet des E-Mail-Providers des Senders ausschlaggebend für die jeweiligen Eingaben. Stellen Sie jedoch sicher, dass die Benachrichtigungen im Posteingang des Empfängers nicht als "unerwünschte Mail" eingestuft werden.

Achtung: Bestimmte E-Mail-Anbieter werden es nicht zulassen, dass die Kamera Benachrichtigungen ohne Ihre Genehmigung versendet. Informieren Sie sich in den Sicherheitseinstellungen Ihrer Mailbox über weitere Einzelheiten.

Information: Es ist nicht notwendig, unseren technischen Kundendienst für diese Einstellungen zu kontaktieren. Sie sind von Ihrem Postausgang abhängig. Wenden Sie sich für weitere Informationen bitte an Ihren E-Mail-Provider.

Nach Abschluss dieser Konfiguration ist Ihre Kamera bereit zum Versenden von E-Mails. Jetzt muss ihr erklärt werden, wann sie dies tun soll, über das Menü "**Action avec alarme**"

(Aktion bei Alarm) oder "**Réglage actions sur alerte**" (Einstellung Aktionen bei Alarm) in der Konfiguration der Kamera:



1 Benachrichtigung in der App bei Erkennung einer Bewegung: Jedes Gerät, auf dem die Kamera in der App Aviwatch gespeichert wurde, wird im Fall des Erkennens einer Bewegung benachrichtigt (die App muss auf dem Tablet oder Smartphone im Hintergrund laufen).

D - KONFIGURATION

2	Speichern auf einer SD-Karte: Wenn eine MicroSD-Karte in die Kamera eingeführt wurde, löst jede Benachrichtigung das Aufzeichnen eines Videos auf dieser Karte aus. Das Video kann per Fernzugriff abgerufen werden (siehe nachfolgend).
3	E-Mail mit Foto im Anhang: Wenn die E-Mail-Konfiguration vorgenommen wurde (siehe vorhergehender Abschnitt), wird eine E-Mail versandt, sobald eine Bewegung erkannt wird.
4	FTP-Optionen, werden hier nicht behandelt.
5	Klicken Sie auf "Appliquer" (Anwenden), um Ihre Konfiguration zu speichern, oder auf "Retour" (Zurück) auf iOS.

3	Klicken Sie auf " Appliquer " (Anwenden), um Ihre Konfiguration zu speichern, oder auf " Retour " (Zurück) auf iOS.
----------	---

Die Konfiguration ist beendet. Nachdem dies erfolgt ist, löst jede Bewegung vor der Kamera das Versenden einer Benachrichtigungs-E-Mail aus, eine Benachrichtigung in der App **Aviwatch** und/oder das Aufzeichnen auf der Speicherkarte, je nach Ihren Einstellungen.

Nach Beendigung dieser Konfiguration müssen Sie nur noch Bewegungserkennung im Menü "**Réglages alertes**" (Benachrichtigungseinstellungen) aktivieren:

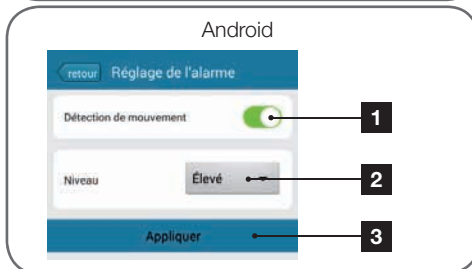

1	Aktivieren Sie hier die Bewegungserkennung.
2	Stellen Sie hier die Empfindlichkeit der Bewegungserkennung ein. Bei hoher Empfindlichkeit löst jede auch noch so geringe Bewegung die Bewegungserkennung aus, bei niedriger Empfindlichkeit lösen nur größere Bewegungen am Bildschirm den Alarm aus.

E - VERWENDUNG

1 - LIVE-VIDEO

Klicken Sie in der Liste der Kameras auf das Bild links vom Namen Ihrer Kamera, um das Bild direkt anzuzeigen:

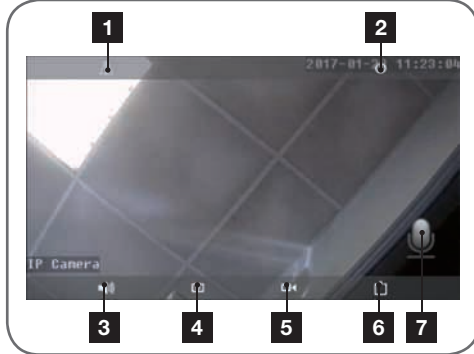

1	Drehen/Umkehren des Bildes
2	Rückkehr zur Liste der Kameras
3	Aktiviert Zuhören aus der Ferne
4	Aufnehmen eines Fotos mit Sicherung auf dem Smartphone oder Tablet
5	Aufnehmen eines Videos mit Sicherung auf dem Smartphone oder Tablet
6	Auswahl der Bildqualität (hilfreich bei schlechter Internet- oder Mobilfunk-Netzverbindung): 2 verschiedene Einstellungen sind zugänglich.
7	Aktiviert die Stimmübertragung auf die Kamera (nur sichtbar nach Betätigung der Taste "3")

2 - WIEDERGABE DER MIT DER KAMERA AUFGENOMMENEN FOTOS UND VIDEOS

Von der Liste der Kameras aus haben Sie Zugriff auf die von der Kamera aufgenommenen und auf dem Smartphone oder Tablet gespeicherten Fotos, auf die auf dem Smartphone oder Tablet gespeicherten Videos sowie auf die auf der MicroSD-Karte der Kamera (nicht im Lieferumfang enthalten) gespeicherten Videos.

Wenn eine Bewegung erkannt wird und Sie das Aufzeichnen auf einer Speicherkarte aktiviert haben, können Sie direkt die Aufzeichnung anschauen, welche die Bewegung zeigt.

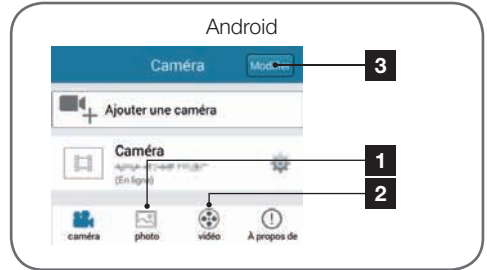
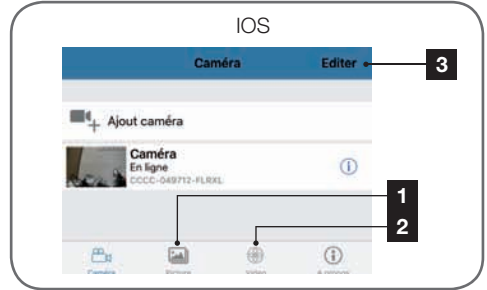

1	Ansehen der von der Kamera aufgenommenen Fotos, die auf dem Smartphone oder Tablet gespeichert sind (Symbol "📷" Direktansicht der Kamera).
2	Ansehen der von der Kamera aufgenommenen Videos, die entweder auf dem Smartphone oder dem Tablet gespeichert sind (Symbol "📹" Direktansicht der Kamera, Taste "local" (lokal) im Menü "Vidéo" (Video)) oder auf einer MicroSD-Karte, die in die Kamera eingeführt wurde (infolge eines Alarms oder bei kontinuierlicher Aufzeichnung Taste "en ligne" (online) im Menü "Vidéo" (Video)).
3	"Editor" / "Modifieur" (Bearbeiten/Ändern) ermöglicht es Ihnen, den Namen Ihrer Kamera sowie das Zugangspasswort (bei einem Fehler) zu bearbeiten oder die Kamera unter Android zu löschen. Um die Kamera unter iOS zu löschen, schwenken Sie nach links auf den Namen der Kamera.

Im Fall von Problemen oder bei Verlust der Benutzeridentifizierung kann die Kamera auf Ihre Standardeinstellung zurückgesetzt werden, indem der Reset-Knopf 15 Sekunden gedrückt wird. Nach dem Reset startet die Kamera wieder. Nach 30 Sekunden kann sie erneut konfiguriert werden.

G - TECHNISCHE UND GESETZLICHE INFORMATIONEN

1 - TECHNISCHE MERKMALE

Kamera	
Stromversorgung	5 VDC / 1A
Drahtlose Netzwerkschnittstelle	WiFi IEEE 802.11b/g/n, 2,4 Ghz
Optischer Sensor	1/4" CMOS
Mindesthelligkeit	0 Lux
Nachtsicht	Automatisch (Dämmerungssensor) Reichweite: 10m
Optik	f:3.6mm
Tasten	Eine Taste für das Reset: Wiederherstellung der Werkseinstellungen
Videokomprimierung	H.264
Auflösung	Primärer Videostream: bis 1280x720 Pixel Sekundärer Videostream: bis 640x352 Pixel
Audio	Integrierter Lautsprecher und Mikrofon für bidirektionale Audio-Kommunikation
Speicherung	1 Steckplatz für MicroSD-Karte bis 128 Gb zum Aufzeichnen von Videos per Fernzugriff
Motoren	Horizontaler Schwenkbereich 350° Vertikaler Schwenkbereich 120°
Betriebstemperatur und -feuchtigkeit	0°C bis 40°C, 20 % bis 85 % relative Feuchte ohne Kondensation Nur für den Innenbereich.
Lagertemperatur und -feuchtigkeit	-10°C bis 60°C, 0 % bis 90 % relative Feuchte ohne Kondensation

2 - GARANTIE

- Für dieses Gerät gilt ab Kaufdatum eine 2-jährige Garantie auf Teile und Reparatur. Während der gesamten Garantiedauer ist unbedingt einen Kaufbeleg aufzubewahren.
- Die Garantie gilt nicht für Schäden, die durch Nachlässigkeit, Stöße oder Unfälle verursacht wurden.
- Die Elemente dieses Geräts dürfen nicht von Personen geöffnet oder repariert werden, die nicht der Firma AVIDSEN angehören.
- Jeglicher Eingriff am Gerät führt zum Erlöschen der Garantie.

3 - HILFE UND SUPPORT

- Trotz aller Sorgfalt, die wir bei der Konzeption unserer Produkte und der Verfassung dieser Bedienungsanleitung angewendet haben, kann es sein, dass Sie während der Installation Ihres Geräts auf Schwierigkeiten oder Fragen stoßen. In diesem Fall raten wir Ihnen dringend, unsere Spezialisten zu kontaktieren, die Sie gerne beraten.
- Sollten bei der Installation oder der Verwendung in den Tagen danach Funktionsstörungen auftreten, ist es zwingend erforderlich, dass Sie uns kontaktieren, während Sie das Gerät vor sich haben. So können unsere Techniker die Ursache des Problems diagnostizieren, denn dieses ist wahrscheinlich auf eine falsche Einstellung oder eine nicht ordnungsgemäße Installation

G - TECHNISCHE UND GESETZLICHE INFORMATIONEN

zurückzuführen. Sollte das Problem vom Gerät verursacht werden, erhalten Sie vom Techniker eine Bearbeitungsnummer für eine Rückgabe im Geschäft. Ohne diese Nummer ist das Geschäft dazu berechtigt, den Umtausch des Geräts abzulehnen.

Sie erreichen unsere Kundendienst-Techniker unter:

Helpline: +352 26302353

Von Montag bis Freitag von 9:00 bis 12:00 und von 13:00 bis 17:00.

4 - GERÄTEUMTAUSCH - KUNDENDIENST

Trotz aller Sorgfalt, die wir bei der Konzeption und Herstellung Ihres Geräts aufgewendet haben, kann es erforderlich sein, dass Sie Ihr Gerät für eine Reparatur in unserer Werkstatt an den Kundendienst zurückschicken. Sie können den Bearbeitungsstand auf unserer Website unter der folgenden Adresse abfragen:

<http://sav.avidsen.com>

Avidsen verpflichtet sich, für die Dauer der Gewährleistungsfrist Ersatzteile für dieses Produkt auf Lager zu halten.

5 - KONFORMITÄTSERKLÄRUNG

Konformität mit der R&TTE-Richtlinie
AVIDSEN erklärt, dass das nachfolgende Gerät:
WLAN-IP-Innenkamera 720P 123382
der RED-Richtlinie entspricht und die Konformität in
Anwendung der geltenden Normen bewertet wurde:
EN 60065:2014
EN 62479:2010
EN301 489-1 V2.1.0 :2016-04
EN 301 489-17 V3.1.0 :2016-04
EN 300 328 V2.0.20 :2016-03

Chambray les Tours, 06.02.2017
Alexandre Chaverot, Präsident



Avidsen France S.A.S - 32, rue Augustin Fresnel
37170 Chambray les Tours - Frankreich

ES *Cámara IP WiFi giratoria interior 720P*

ref. 123382

HD
720p



WiFi
2,4 GHz



ÍNDICE

A - NORMAS DE SEGURIDAD	05
1 - PRECAUCIONES DE USO	05
2 - MANTENIMIENTO Y LIMPIEZA	05
3 - RECICLAJE	05
B - DESCRIPCIÓN DEL PRODUCTO	06
1 - CONTENIDO DEL KIT	06
2 - CÁMARA	06
3 - ADAPTADOR DE RED	07
C - INSTALACIÓN	08
1 - INSTALACIÓN DE LA CÁMARA	08
2 - CONEXIÓN DE LA CÁMARA	08
3 - INTRODUCCIÓN DE UNA TARJETA MICROSD (NO SUMINISTRADA)	09
D - CONFIGURACIÓN	10
1 - CONFIGURACIÓN DE LA CÁMARA E INCORPORACIÓN EN LA APLICACIÓN	10
2 - ACCESO A TODOS LOS AJUSTES	12
2.1 - CONFIGURACIÓN	12
2.2 - EJEMPLO: CONFIGURACIÓN DE UNA ALERTA POR CORREO ELECTRÓNICO AL DETECTAR UN MOVIMIENTO	13
E - USO	16
1 - VÍDEO EN DIRECTO	16
2 - REPRODUCCIÓN DE LAS FOTOS Y VÍDEOS TOMADOS POR LA CÁMARA	16
F - REINICIO	17
G - INFORMACIÓN TÉCNICA Y LEGAL	18
1 - CARACTERÍSTICAS TÉCNICAS	18
2 - GARANTÍA	18
3 - ASISTENCIA Y ASESORAMIENTO	18
4 - DEVOLUCIÓN DEL PRODUCTO - SPV	19
5 - DECLARACIÓN DE CONFORMIDAD	19

A - NORMAS DE SEGURIDAD

1 - PRECAUCIONES DE USO

- La cámara no debe instalarse en un sitio donde el filtro del objetivo se pueda rayar o ensuciar.
- No se debe exponer el objetivo a la luz directa del sol o a cualquier fuente luminosa.
- No deben acumularse varios ladrones o cables alargadores.
- No instalar cerca de productos químicos ácidos, amoníaco o una fuente que emita gases tóxicos.
- La instalación y el uso de la cámara deben cumplir con la legislación local.

2 - MANTENIMIENTO Y LIMPIEZA

- Antes de cualquier mantenimiento, el producto debe desconectarse de la red eléctrica.
- El producto no debe limpiarse con sustancias abrasivas o corrosivas.
- Use un simple trapo suave ligeramente humedecido.
- No debe vaporizarse un aerosol ya que podría dañar el interior del producto.

3 - RECICLAJE



Este logotipo significa que no se deben tirar aparatos inservibles con los residuos domésticos. Las posibles sustancias peligrosas contenidas pueden perjudicar la salud o el medio ambiente. Entregue estos aparatos a su distribuidor o utilice los servicios municipales de recogida selectiva.



Pour en savoir plus :
www.quefairedemesdechets.fr

B - DESCRIPCIÓN DEL PRODUCTO

1 - CONTENIDO DEL KIT

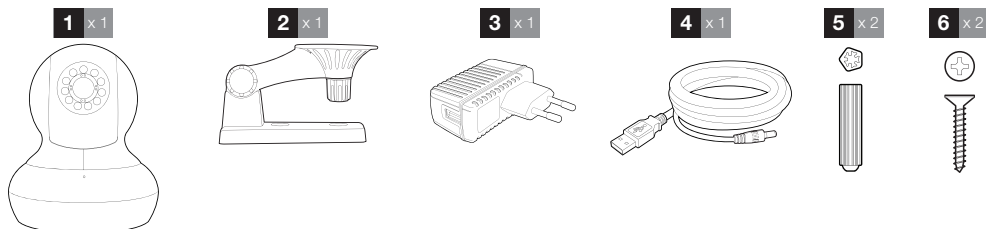

1	Cámara	4	Cable USB de alimentación de la cámara
2	Brazo de fijación en la pared	5	Tornillos para la fijación del pie
3	Adaptador de red 230 VCA 50 Hz / 5 VCC 1 A	6	Tornillos

2 - CÁMARA

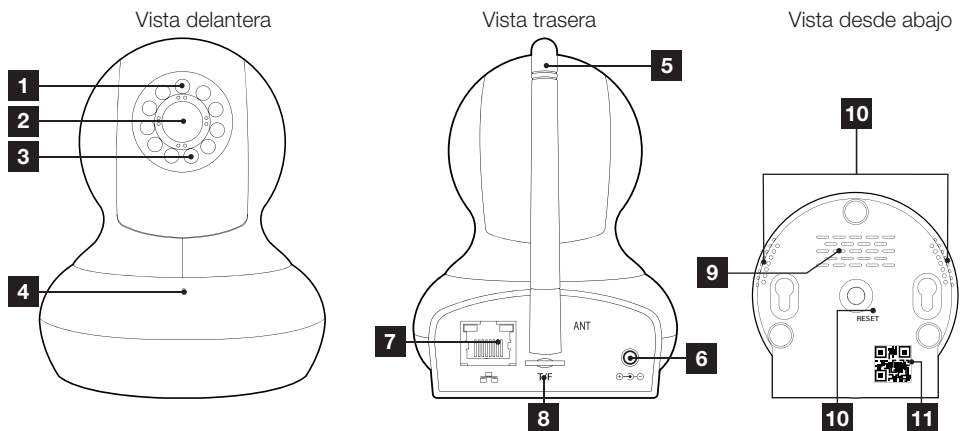

1	Sensor de luminosidad	7	Toma de red por cable
2	Objetivo	8	Ranura para la tarjeta microSD (no suministrada)
3	Iluminación por infrarrojos para una visión nocturna	9	Altavoz
4	Micrófono	10	Botón de reinicio
5	Antena WiFi	11	Código QR
6	Toma de alimentación para adaptador de red 5 VCC 1 A suministrado		

B - DESCRIPCIÓN DEL PRODUCTO

3 - ADAPTADOR DE RED

Se suministra en el kit un adaptador de red 230 VCA 50 Hz / 5 VCC 1A para la alimentación de la cámara. No se deben usar otros modelos de alimentación, ya que podrían dañar la cámara y anular la garantía.

C - INSTALACIÓN

1 - INSTALACIÓN DE LA CÁMARA

Fije la cámara con tornillos y tacos adecuados para la naturaleza del soporte (los tornillos y tacos suministrados son adecuados para muros macizos).

La cámara se debe fijar firmemente para evitar cualquier caída.

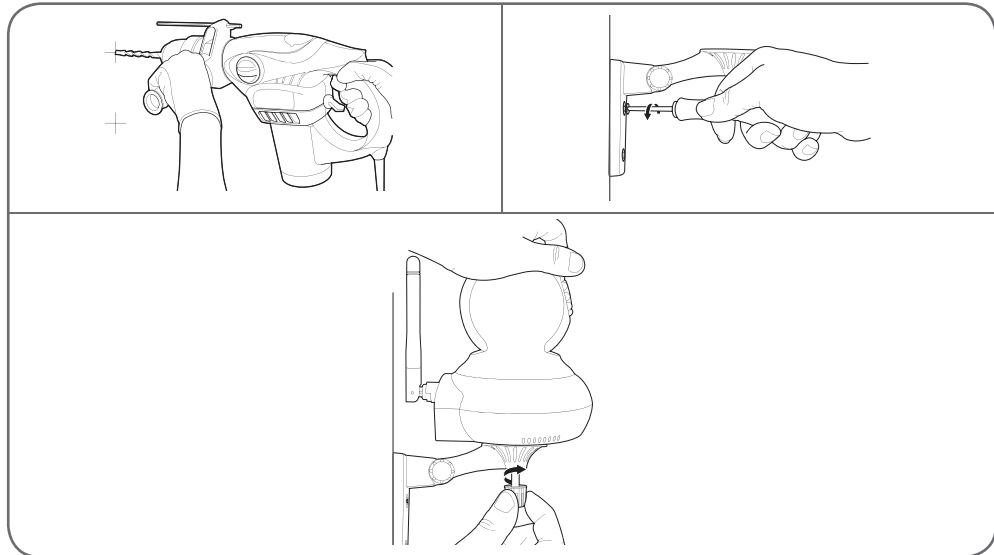

2 - CONEXIÓN DE LA CÁMARA

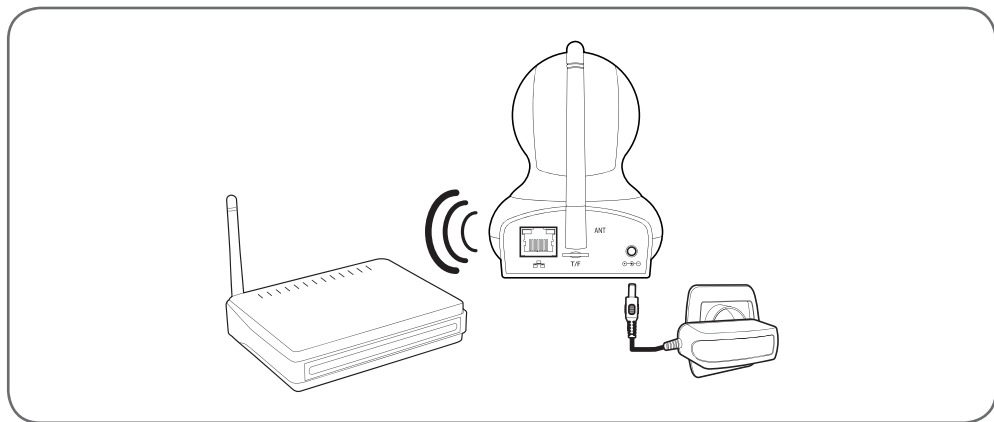

3 - INTRODUCCIÓN DE UNA TARJETA MICROSD (NO SUMINISTRADA)

La cámara dispone de una ranura para tarjeta microSD que le permite disponer de una memoria de almacenamiento interna. La capacidad máxima es de 128 Gb.

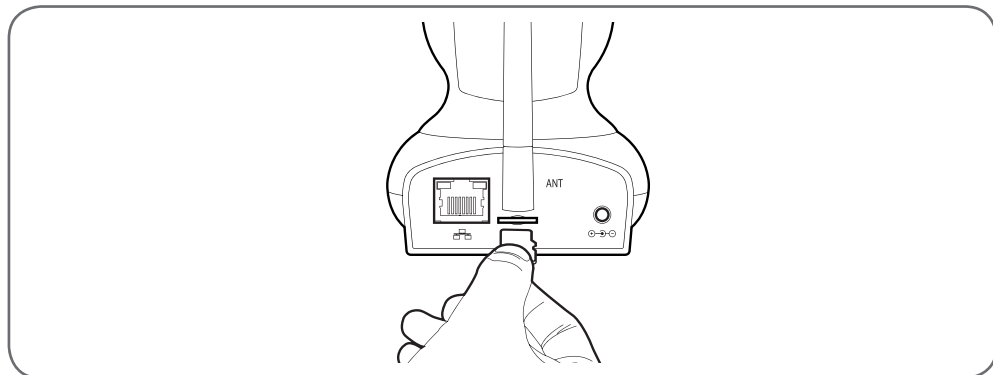

D - CONFIGURACIÓN

1 - CONFIGURACIÓN DE LA CÁMARA E INCORPORACIÓN EN LA APLICACIÓN

Descargue e instale en su teléfono inteligente o

tableta la aplicación **Aviwatch** , disponible en el Appstore o Google Play y después inicie la aplicación.

Haga clic en « + » añadir cámara

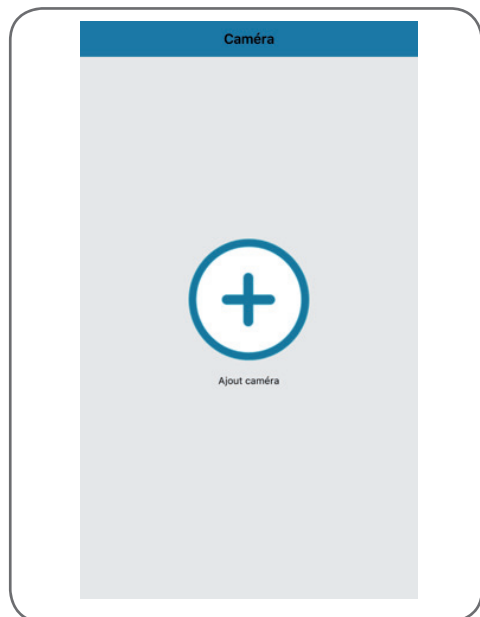

Después, pulse «**recherche wifi**» (búsqueda wifi) para añadir la cámara y escanear el código QR si puede acceder, de lo contrario pulse en «**No QR CODE ? Click here**» (¿Sin código QR? Pulse aquí).

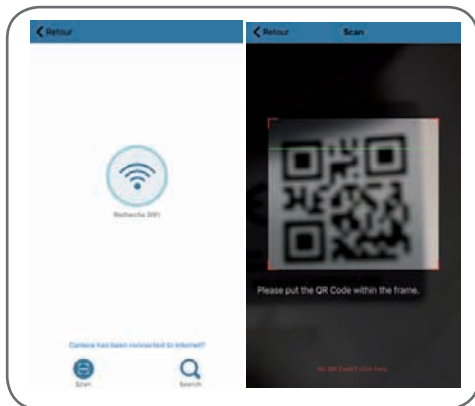

Importante: conecte su teléfono inteligente o tableta a la misma red WiFi que la cámara deberá usar.

No compatible con Wifi HT40, no compatible con WiFi 5GHz. Compruebe la configuración WiFi de la box con su proveedor de internet. Los caracteres especiales (# ! »& , etc.) en su clave de seguridad pueden conllevar dificultades para la conexión WiFi.

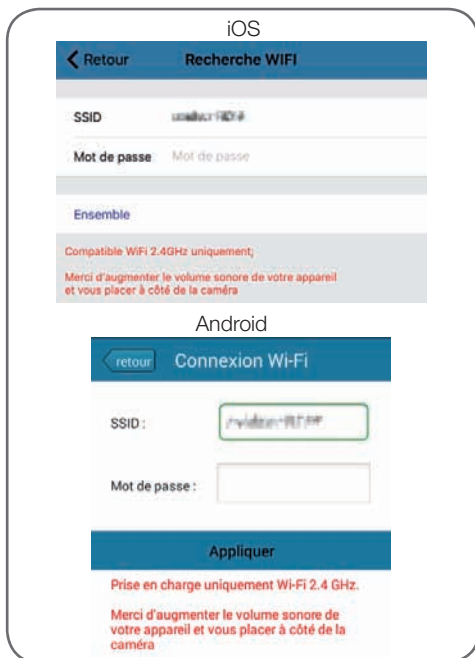

D - CONFIGURACIÓN

Después de haber indicado la contraseña de la red WiFi que la cámara deberá usar, pulse «**Ensemble**» (Conjunto) o «**Appliquer**» (Aplicar): la tableta o el teléfono inteligente le preguntará si la cámara está dentro del alcance y si está lista para ser configurada



Si la cámara está cerca y sin configurar, pulse «**Oui**» (Sí) o «**OK**» para iniciar la configuración mediante la aplicación.

Observación: la cámara necesita 30 segundos después de que se haya encendido para estar disponible.



Una vez enviada la información de la conexión WiFi a la cámara a través de la aplicación, la cámara se conecta a la red por WiFi.

El teléfono inteligente o la tableta le pedirá que cambie la contraseña:



Pulse «**Oui**» (Sí) e indique una nueva contraseña

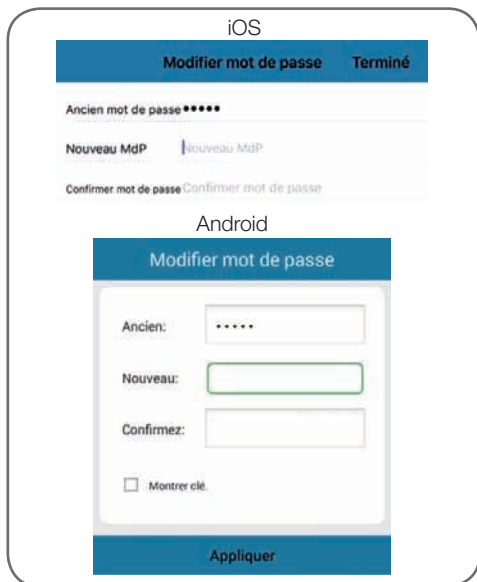

Finalmente, pulse «**Terminé**» (Finalizado) en la parte superior derecha de la pantalla o «**Appliquer**» (Aplicar) para añadir la cámara a la lista de las cámaras conocidas de la aplicación.



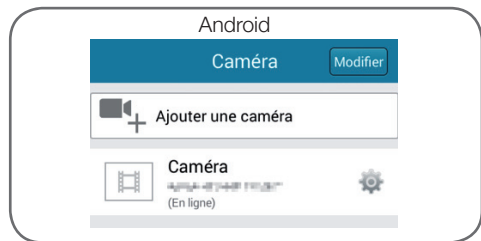

D - CONFIGURACIÓN



La cámara aparecerá en la lista y tendrá acceso a su imagen y a sus ajustes.

2 - ACCESO A TODOS LOS AJUSTES

2.1 - Configuración

Desde la lista de las cámaras, pulse el icono  (Android) o  (iOS) a la derecha del nombre de la cámara para mostrar los menús de configuración:

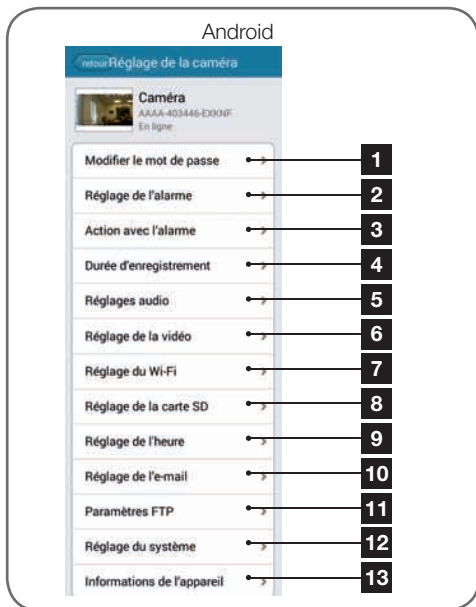
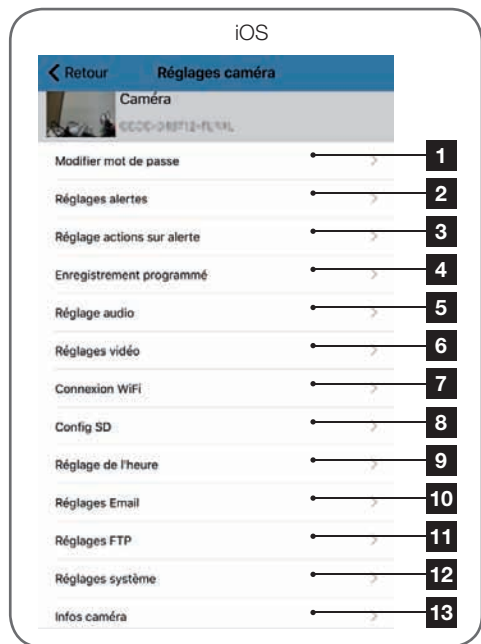

- 1 Cambio de la contraseña de conexión a la cámara (de forma predeterminada: «admin»)
- 2 Activación / desactivación y sensibilidad de la detección de movimiento
- 3 Acciones que se deben realizar si se detecta un movimiento: notificación, envío de correo, realización de una grabación en la tarjeta de memoria (requiere la introducción de una tarjeta microSD no suministrada con la cámara)
- 4 Activación / desactivación de la grabación de forma continua en la tarjeta microSD y la duración de los vídeos (requiere la introducción de una tarjeta microSD no suministrada con la cámara)
- 5 Ajuste del volumen sonoro y del micrófono

D - CONFIGURACIÓN

	Ajustes de la calidad de vídeo y del número de imágenes por segundo. Atención: si ajusta demasiado alta la calidad de la imagen con respecto a la calidad de la conexión internet de la cámara y del teléfono inteligente o tableta, pueden producirse cortes o desconexiones. Se pueden ajustar dos flujos: corresponden a la «résolution Max» (resolución máx.) y «résolution faible» (resolución baja) que puede seleccionar en la visualización de la imagen en directo.
6	Atención: en algunos casos, un cambio de la resolución de la cámara solo será efectivo después del reinicio de la aplicación. Salga y reinicie la aplicación Awiwatch en caso de problema.
7	Configuración WiFi actual de la cámara
8	Si se ha introducido una tarjeta microSD en la cámara, la puede formatear y mostrar su capacidad y el espacio restante
9	Ajuste de la fecha y de la hora incrustados en el vídeo de la cámara
10	Ajustes para el envío de correos electrónicos en caso de alerta (véase ejemplo a continuación)
11	Ajustes para el almacenamiento en servidor FTP
12	Reinicio de la cámara a distancia / Actualización / puesta a cero
13	Información sobre la red de la cámara

2.2 - Ejemplo: configuración de una alerta por correo electrónico al detectar un movimiento

Para activar el envío de un correo electrónico al detectar un movimiento, debe disponer de 2 direcciones de correo electrónico: la dirección del remitente que será usada por la cámara y la dirección que recibirá las alertas. La cámara usa el identificador y la contraseña de la dirección del remitente para conectarse y enviar el correo. La configuración depende del proveedor de correo seleccionado.

Observación: las 2 direcciones de correo pueden ser idénticas (se enviará un mensaje a sí mismo).

En nuestro ejemplo, usamos **www.gmail.com**:

direccion-envio@gmail.com envía las alertas, **destinatario@gmail.com** recibe las alertas. Las dos direcciones deben haberse creado previamente.
Vaya primero a «**Réglages Email**» (Ajustes de correo electrónico):

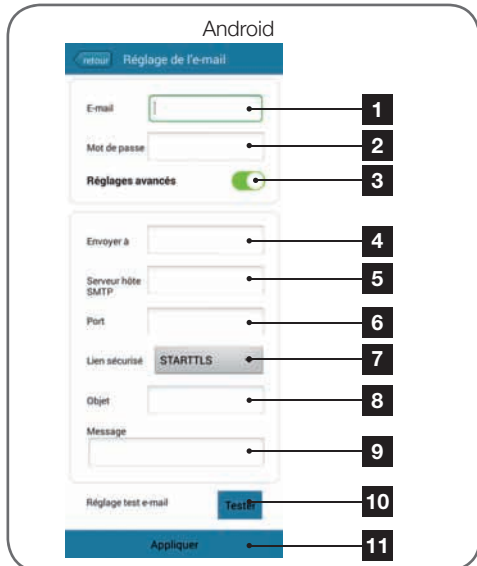
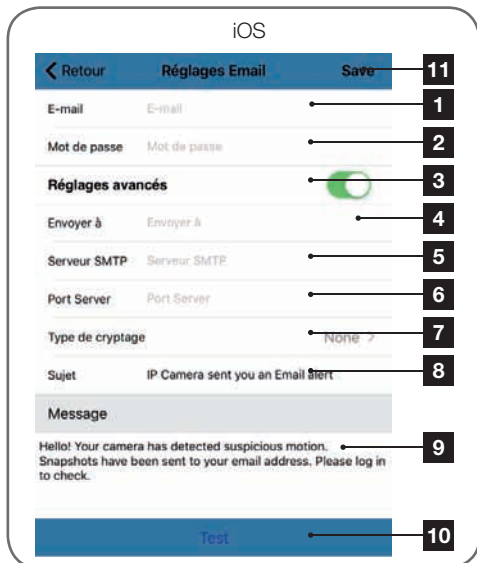

D - CONFIGURACIÓN

1	Correo electrónico: Nombre que debe introducir para conectarse al buzón de correo que emitirá las alertas. En nuestro ejemplo con gmail, se trata de la dirección del remitente: direcciónenvío@gmail.com
2	Contraseña: La contraseña de conexión que corresponde a direcciónenvío@gmail.com en nuestro ejemplo
3	Ajustes avanzados
4	Enviar a: Introduzca aquí la dirección que va a recibir las alertas. En nuestro ejemplo: destinatario@gmail.com
5	Servidor SMTP: depende del proveedor de correo de la dirección que envía la alerta. En nuestro ejemplo con gmail, smtp.gmail.com
6	Puerto servidor: depende del proveedor de correo de la dirección que envía la alerta. En nuestro ejemplo con gmail, 587
7	Tipo de encriptación: seguridad al conectarse, relacionada con el proveedor de correo. En nuestro ejemplo con gmail, STARTTLS
8	Asunto: asunto del correo de alerta
9	Mensaje: cuerpo del correo
10	Prueba: le permite simular una alerta, activar el envío de un correo y controlar la correcta configuración de la cámara.
11	Save / Appliquer (Guardar / Aplicar): para guardar la configuración

Observación: no importa el proveedor de correo del destinatario, el del remitente es el que importa. Sin embargo, compruebe que las alertas no acaben en el «correo no deseado» en el buzón del destinatario.

Atención: algunos proveedores de correo no aceptarán que la cámara envíe notificaciones sin autorización por su parte. Consulte los parámetros de seguridad de su buzón de correo para más detalles.

Información: No se ponga en contacto con nuestra asistencia técnica para estos ajustes, dependen de su buzón de correo. Para más información, póngase en contacto con su

proveedor de correo electrónico.

Una vez terminada esta configuración, la cámara ya puede enviar correos. Ahora debe explicarle cómo hacerlo en el menú «**Action avec alarme**» (Acción con alarma) o «**Réglage actions sur alerte**» (Ajuste acciones con alerta) en la configuración de la cámara:



1 Notificación en la app en caso de una alerta: cualquier aparato en el que se haya registrado la cámara en la app Aviwatch recibirá una notificación en caso de movimiento (la app debe funcionar en segundo plano en la tableta o el teléfono inteligente)

2 Grabación en SD: si se ha introducido una tarjeta microSD en la cámara, cualquier alerta activará la grabación de un vídeo en la misma. El vídeo se puede consultar a distancia (véase a continuación)

3 Correo electrónico con una foto en documento adjunto: si se ha realizado la configuración del correo (véase párrafo anterior), se emitirá un correo al detectar un movimiento

4 Opciones relacionadas con el FTP, no tratadas aquí

- 5** Pulse «Appliquer» (Aplicar) para guardar la configuración o «retour» (volver) en iOS

Una vez terminada esta configuración, solo le queda activar la detección de movimiento en el menú «**Réglages alertes**» (Ajustes de las alertas):

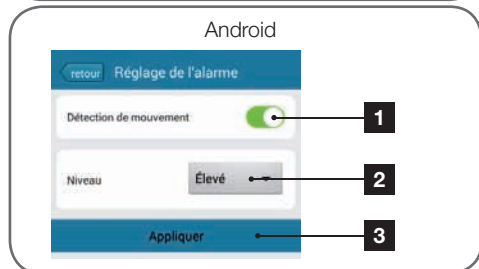

- 1** Active aquí la detección de movimiento
- 2** Ajuste aquí la sensibilidad de la detección de movimiento. Con alta sensibilidad, el menor movimiento activará la alerta, con baja sensibilidad, solo los movimientos importantes en la pantalla activarán la alerta.
- 3** Pulse «**Appliquer**» (Aplicar) para guardar la configuración o «**retour**» (volver) en iOS

La configuración ha finalizado. A continuación, cualquier movimiento delante de la cámara provocará el envío de un correo de alerta, una notificación en la aplicación **Aviwatch** y/o una grabación en la tarjeta de memoria en función de los ajustes.

E - USO

1 - VÍDEO EN DIRECTO

Desde la lista de las cámaras, pulse la imagen a la izquierda del nombre de la cámara para mostrar la imagen en directo:

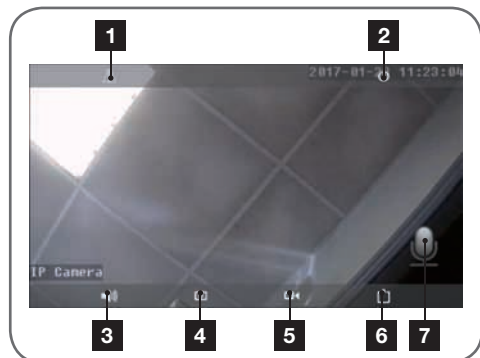



1	Giro / inversión de la imagen
2	Volver a la lista de las cámaras
3	Activa la escucha a distancia
4	Toma de una foto y almacenamiento en el teléfono inteligente o tableta
5	Grabación de un vídeo y almacenamiento en el teléfono inteligente o tableta
6	Selección de la calidad de la imagen (útil en caso de conexión de red o móvil mediocre): Se puede acceder a 2 ajustes diferentes
7	Activa la transmisión de voz a la cámara (solamente visible tras pulsar el «3»)

2 - REPRODUCCIÓN DE LAS FOTOS Y VÍDEOS TOMADOS POR LA CÁMARA

Desde la lista de las cámaras, tiene acceso a las fotos tomadas por la cámara y almacenadas en el teléfono inteligente o la tableta, los vídeos almacenados en el teléfono inteligente o la tableta, y los vídeos almacenados en la tarjeta microSD (no suministrada) de la cámara.

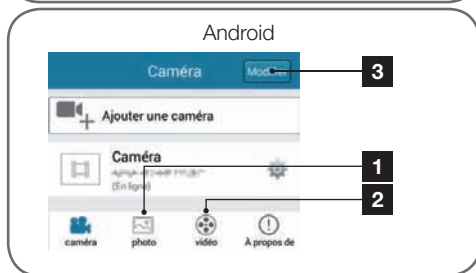
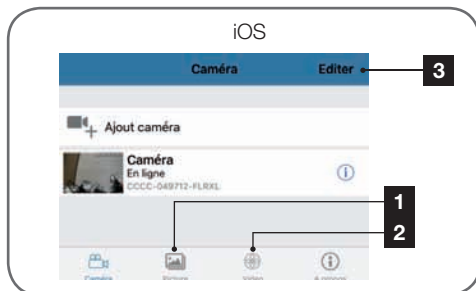
Después de una alerta, si ha activado la grabación en la tarjeta de memoria, puede entonces consultar la grabación que muestra la detección.



1	Consulta de las fotos tomadas por la cámara y almacenadas en el teléfono inteligente o la tableta (icono «  ») de la vista directa de la cámara).
2	Consulta de los vídeos grabados por la cámara y almacenados en el teléfono inteligente o la tableta (icono «  ») de la vista en directo de la cámara, botón «local» en el menú Vídeo), o en la tarjeta microSD introducida en la cámara (después de una alerta o una grabación continua, botón «en ligne» [en línea] en el menú vídeo).
3	« Editar » (Editar) / « Modifier » (Modificar) le permite editar el nombre de la cámara, así como la contraseña de acceso (en caso de error) o eliminar la cámara en Android. Para eliminar la cámara en iOS, realice un deslizamiento hacia la izquierda sobre el nombre de la cámara

En caso de problema o de pérdida de los identificadores, la cámara puede reiniciarse con los valores predeterminados pulsando durante 15 segundos la tecla Reset. Una vez reiniciada, la cámara vuelve a arrancar. Al cabo de 30 segundos, se encuentra disponible para la reconfiguración.

G - INFORMACIÓN TÉCNICA Y LEGAL

1 - CARACTERÍSTICAS TÉCNICAS

Cámara	
<i>Alimentación</i>	5 VCC / 1 A
<i>Interfaz de red inalámbrica</i>	WiFi IEEE 802.11b/g/n 2,4 Ghz
<i>Sensor óptico</i>	1/4" CMOS
<i>Intensidad luminosa mínima</i>	0 lux
<i>Visión nocturna</i>	Automática (sensor crepuscular) Alcance: 10m
<i>Óptica</i>	f:3.6mm
<i>Teclas</i>	Una tecla de reinicio: para volver a los ajustes de fábrica
<i>Compresión de vídeo</i>	h.264
<i>Resolución</i>	Flujo principal: hasta 1280x720 píxeles Flujo secundario: hasta 640 x 352 píxeles
<i>Audio</i>	Micrófono y altavoz integrados para comunicación audio bidireccional
<i>Almacenamiento</i>	1 ranura para la tarjeta microSD hasta 128 Gb para el almacenamiento de vídeo con acceso a distancia
<i>Motores</i>	Intervalo de rotación horizontal 350° Intervalo de rotación vertical 120°
<i>Temperatura de uso y humedad</i>	de 0 °C a 40 °C, del 20 % al 85 % de HR sin condensación Uso interior exclusivamente
<i>Temperatura de almacenamiento y humedad</i>	de -10°C a 60 °C, del 0 % al 90 % de HR sin condensación

2 - GARANTÍA

- Este producto tiene una garantía de 2 años para las piezas y la mano de obra desde la fecha de la compra. Es obligatorio conservar el justificante de compra durante todo el periodo de la garantía.
- La garantía no cubre los daños causados por negligencia, golpes o accidentes.
- No debe abrirse o repararse si no es por el personal de la empresa Avidsen.
- Cualquier intervención en el aparato anulará la garantía.

3 - ASISTENCIA Y ASESORAMIENTO

- A pesar de todo el cuidado que hemos aportado al diseño de nuestros productos y a la

realización de estas instrucciones, si encuentra dificultades durante la instalación del producto o tiene cualquier pregunta, le recomendamos encarecidamente que se ponga en contacto con nuestros especialistas que se encuentran a su disposición para asesorarle.

- En caso de problema de funcionamiento durante la instalación o tras unos días de uso, debe ponerse en contacto con nosotros mientras se encuentra delante de la instalación para que nuestros técnicos diagnostiquen el origen del problema, ya que este seguramente se deba a un ajuste no adaptado o una instalación no conforme. Si el problema procede del producto, el técnico le dará un número de expediente para la devolución a la tienda. Sin este número de expediente, la tienda tendrá derecho a rechazar el cambio del producto.

G - INFORMACIÓN TÉCNICA Y LEGAL

Póngase en contacto con los técnicos de nuestro servicio posventa en el:

Asistencia técnica:

+ 34 902 101 633

De lunes a jueves de 8:00 a 17:00 h y los viernes de 08:00 a 13:00 h.

4 - DEVOLUCIÓN DEL PRODUCTO - SPV

A pesar del cuidado aportado al diseño y a la fabricación de su producto, si éste debe ser devuelto al servicio posventa en nuestros locales, puede consultar la evolución de las intervenciones en nuestro sitio de Internet en la dirección siguiente: <http://sav.avidсен.com>

Avidсен se compromete a disponer de existencias de las piezas de repuesto para este producto durante el periodo de garantía contractual.

5 - DECLARACIÓN DE CONFORMIDAD

Con la directiva R&TTE

Avidсен declara que el equipo designado a continuación:

Cámara IP WiFi interior 720P 123382

Cumple con la directiva RED y que su conformidad se ha evaluado según las normas aplicables vigentes:

EN 60065: 2014

EN 62479: 2010

EN301 489-1 V2.1.0: 2016-04

EN 301 489-17 V3.1.0: 2016-04

EN 301 489300.328 V3.1.0: 2016-03

En Chambray les Tours, el 06/02/2017

Alexandre Chaverot, presidente



Avidsen France S.A.S - 32, rue Augustin Fresnel
37170 Chambray les Tours - Francia

PT *Câmara IP Wi-Fi rotativa interna 720P*

ref. 123382

HD
720p



Wi-Fi
2,4 GHz



ÍNDICE

A - INSTRUÇÕES DE SEGURANÇA	05
1 - PRECAUÇÕES DE UTILIZAÇÃO	05
2 - CONSERVAÇÃO E LIMPEZA	05
3 - RECICLAGEM	05
B - DESCRIÇÃO DO PRODUTO	06
1 - CONTEÚDO DO KIT	06
2 - CÂMARA	06
3 - ADAPTADOR DE CORRENTE	07
C - INSTALAÇÃO	08
1 - INSTALAÇÃO DA CÂMARA	08
2 - LIGAÇÃO DA CÂMARA	08
3 - INTRODUÇÃO DO CARTÃO MICROSD (NÃO FORNECIDO)	09
D - CONFIGURAÇÃO	10
1 - CONFIGURAÇÃO DA CÂMARA E ADIÇÃO NA APLICAÇÃO	10
2 - ACESSO A TODOS OS AJUSTES	12
2.1 - CONFIGURAÇÃO	12
2.2 - EXEMPLO: IMPLEMENTAÇÃO DE UM ALERTA POR E-MAIL EM CASO DE DETECÇÃO DE MOVIMENTO	13
E - UTILIZAÇÃO	16
1 - VÍDEO AO VIVO	16
2 - LEITURA DAS FOTOS E VÍDEOS GRAVADOS PELA CÂMARA	16
F - REINICIALIZAÇÃO	17
G - INFORMAÇÕES TÉCNICAS E LEGAIS	18
1 - CARACTERÍSTICAS TÉCNICAS	18
2 - GARANTIA	18
3 - ASSISTÊNCIA E CONSELHOS	18
4 - DEVOLUÇÃO DO PRODUTO - SPV	19
5 - DECLARAÇÃO DE CONFORMIDADE	19

A - INSTRUÇÕES DE SEGURANÇA

1 - PRECAUÇÕES DE UTILIZAÇÃO

- A câmara não deve ser instalada em locais onde o filtro da objetiva seja exposto a riscos ou sujidade.
- Não exponha a objetiva a luz directa do sol ou qualquer fonte de luz reflectida.
- Não multiplique os blocos de tomadas nem os cabos de extensão.
- Não instale o aparelho na proximidade de produtos químicos ácidos, de amoníaco ou de fontes de emissão de gases tóxicos.
- A instalação e a utilização da câmara deverá ser feita em conformidade com a legislação local.

2 - CONSERVAÇÃO E LIMPEZA

- Antes de qualquer trabalho de conservação, desligar o produto da corrente.
- Não limpe o produto com substâncias abrasivas ou corrosivas.
- Utilize um pano macio ligeiramente humedecido.
- Não pulverize com aerossóis, pois pode danificar o interior do produto.

3 - RECICLAGEM



Este logótipo significa que os aparelhos inutilizados não devem ser eliminados em conjunto com o lixo doméstico. As substâncias perigosas que poderão conter podem ser prejudiciais para a saúde e para o ambiente. Peça ao seu fornecedor que recolha estes aparelhos ou utilize os meios de recolha seletiva colocados à disposição pela sua autarquia.



B - DESCRIÇÃO DO PRODUTO

1 - CONTEÚDO DO KIT

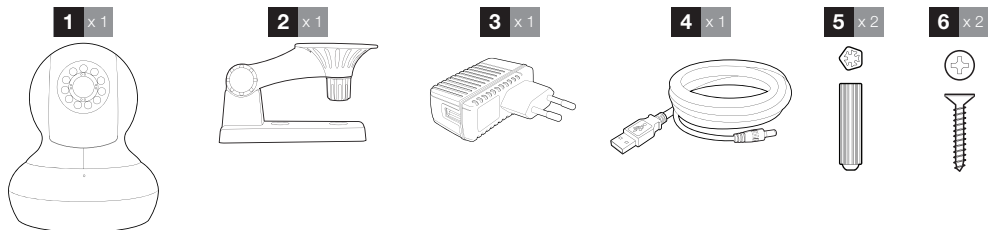

1	Câmara	4	Cabo USB para a alimentação da câmara
2	Braço de fixação na parede	5	Parafusos para fixação do pé
3	Adaptador de corrente 230Vac 50Hz / 5Vdc 1A	6	Parafusos

2 - CÂMARA

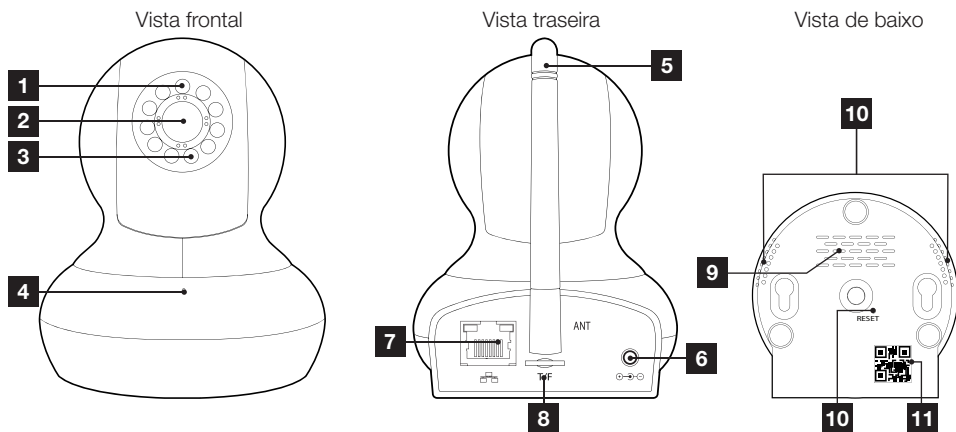

1	Sensor de luminosidade	7	Tomada de rede
2	Objetiva	8	Slot para cartão MicroSD (não fornecido)
3	Iluminação infravermelha para visão de noite	9	Altifalante
4	Microfone	10	Botão de reinicialização
5	Antena WiFi	11	Código QR
6	Tomada para adaptador AC 5Vdc 1A fornecida		

B - DESCRIÇÃO DO PRODUTO

3 - ADAPTADOR DE CORRENTE

Um adaptador de corrente 230Vac 50Hz / 5Vdc 1A é fornecido no kit para a alimentação da câmara. Não utilizar outros modelos de alimentação sob risco de deteriorar a câmara e anular a garantia.

C - INSTALAÇÃO

1 - INSTALAÇÃO DA CÂMARA

Fixe a câmara com a ajuda de parafusos e buchas apropriados ao tipo de suporte (os parafusos e buchas fornecidos são aconselháveis para paredes de material sólido).

Tenha cuidado para fixar a câmara com segurança de forma a evitar qualquer queda.

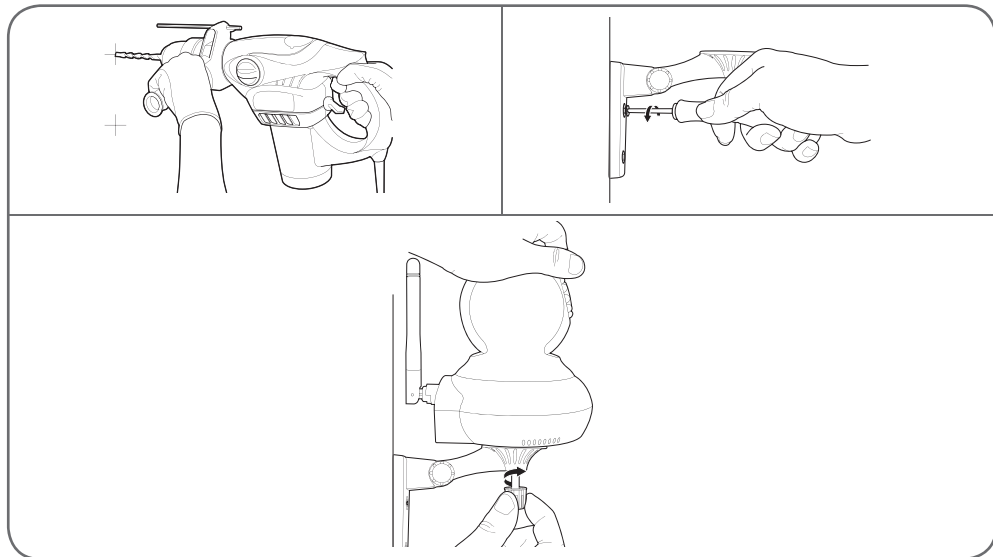

2 - LIGAÇÃO DA CÂMARA

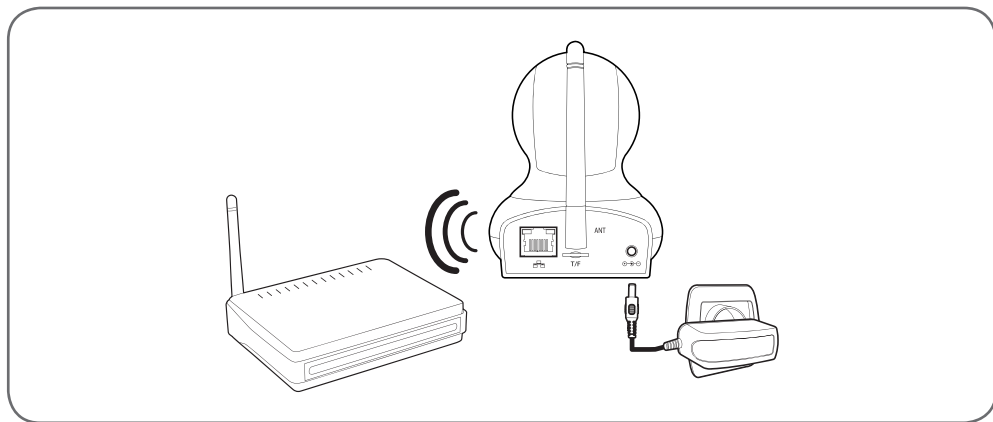

3 - INSERÇÃO DE UM CARTÃO MICROSD (NÃO FORNECIDO)

A sua câmara dispõe de um slot para cartão microSD que permite-lhe dispôr de uma memória de armazenamento interno. O tamanho máximo é de 128 Go.

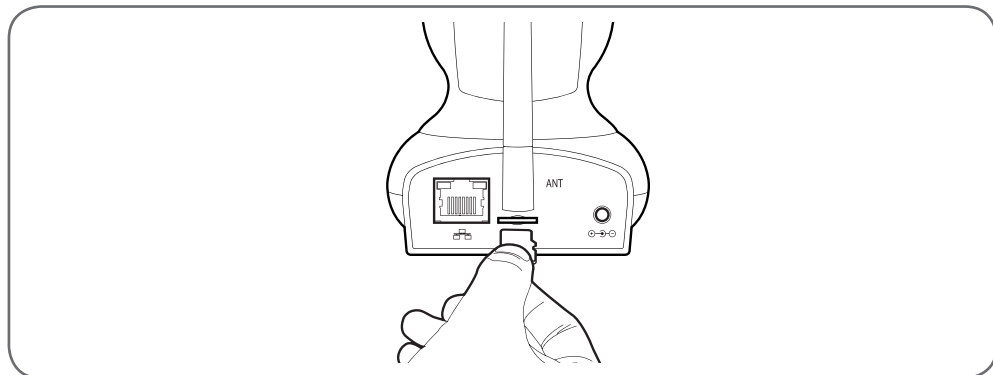

D - CONFIGURAÇÃO

1 - CONFIGURAÇÃO DA CÂMARA E ADIÇÃO NA APLICAÇÃO

Descarregue e instale no seu smartphone ou tablet

a aplicação **Aviwatch**  na App Store ou Google Play e inicie a aplicação.

Clique em "+" adicionar câmara

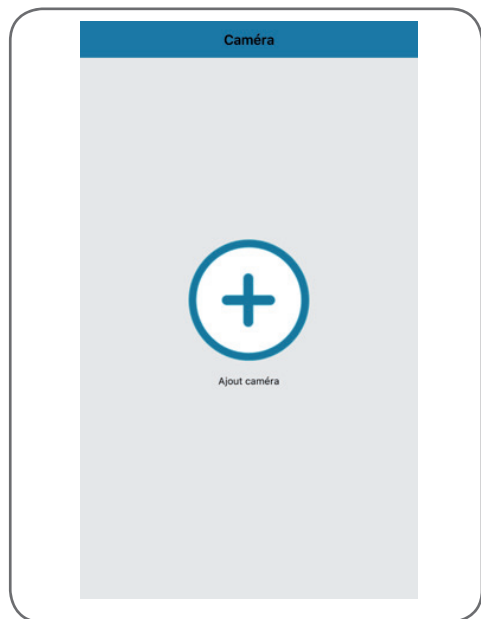

Em seguida, clique em " **pesquisa wifi** " para adicionar a sua câmara e scanear, o QRCODE, se estiver disponível, ou clique em " **No QRCODE ? Click here** "

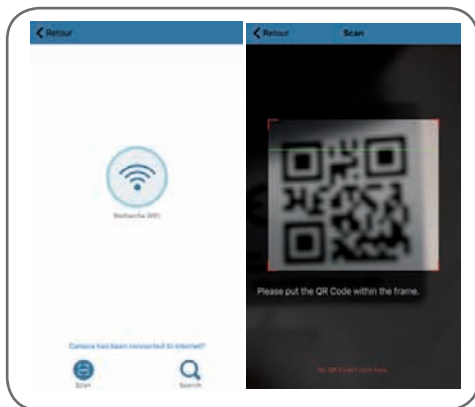

Importante: ligue o seu smartphone ou tablet à rede sem fio que a câmara utilizará.

Não é compatível com a Wifi HT40, não é compatível com a WiFi 5GHz. Contacte o seu fornecedor de acesso à Internet para verificar a configuração WiFi da sua box.

Os caracteres especiais (# ! »& , etc...) na sua chave de segurança podem causar dificuldades de ligação WiFi

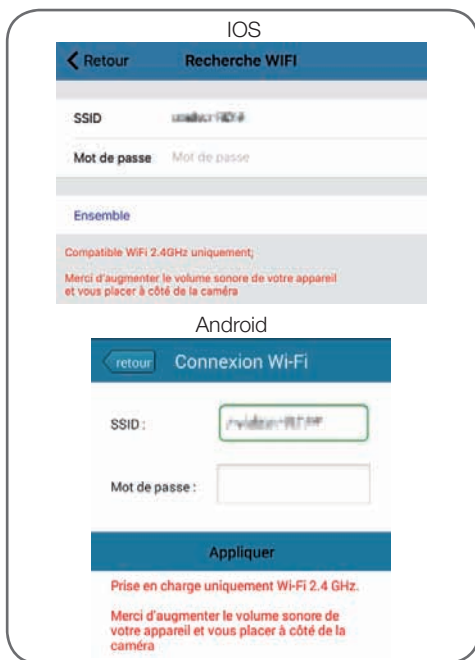

D - CONFIGURAÇÃO

Após ter indicado a palavra-passe da rede WiFi que a câmara deverá utilizar, clique em " **Ensemble** " (Conjunto) ou " **Appliquer** " (Aplicar) : o seu tablet ou smartphone pergunta se a câmara está dentro do alcance e pronta para ser configurada



Se a câmara estiver nas proximidades e não configurada, clique em " **Oui** " (Sim) ou " **OK** " para iniciar a configuração da aplicação.

Nota: depois de ligada à corrente, a câmara necessita de 30 segundos para ficar pronta.



Após o envio das informações de conexão Wi-Fi à câmara pela aplicação, a câmara estabelece ligação à rede Wi-Fi.

O smartphone ou tablet solicitará a alteração da palavra-passe:



Clique em " **Oui** " (Sim) e insira uma nova palavra-passe



Clique finalmente em " **Terminé** " (Concluído) no canto superior direito do ecrã ou em " **Appliquer** " (Aplicar) para adicionar a câmara à lista das câmaras conhecidas da aplicação.

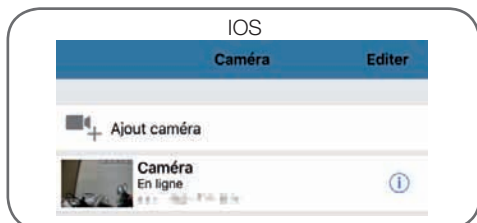

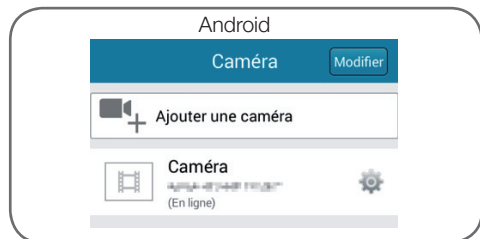

D - CONFIGURAÇÃO



A sua câmara aparece na lista e pode aceder à imagem e aos ajustes do aparelho.

2 - ACESSO A TODOS OS AJUSTES

2.1 - Configuração

A partir da lista de câmaras, clique no ícone  (Android) ou  (iOS) à direita do nome da câmara para exibir os menus de configuração:

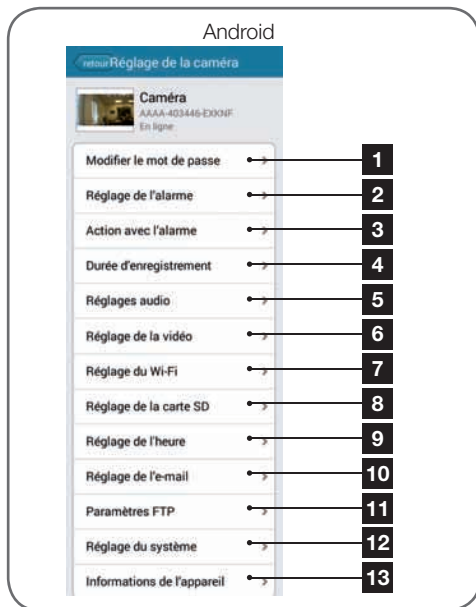
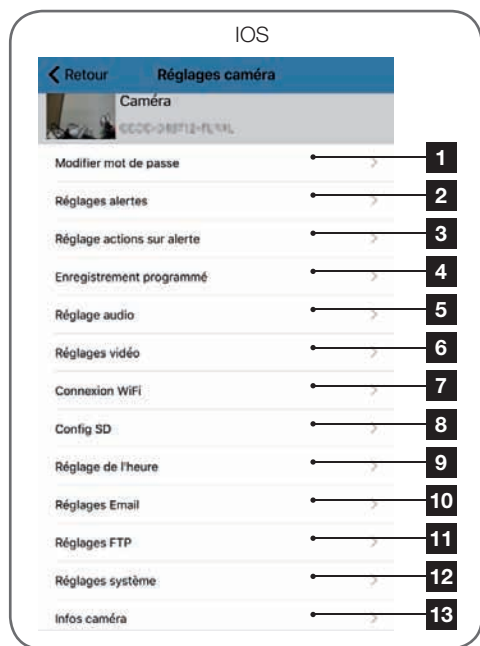

- | | |
|---|--|
| 1 | Alteração da palavra-passe de conexão à câmara (por padrão "admin") |
| 2 | Ativação/desativação e sensibilidade da deteção de movimento |
| 3 | Ações a efetuar se um movimento for detectado: notificação, envio de email, lançamento de um registo no cartão de memória (requer a inserção de um cartão microSD não fornecido na câmara) |
| 4 | Ativação/desativação do registo contínuo no cartão microSD e a duração dos vídeos (requer a inserção de um cartão microSD não fornecido na câmara) |
| 5 | Ajuste do volume sonoro e do microfone |

D - CONFIGURAÇÃO

6	<p>Ajustes da qualidade do vídeo e do número de imagens por segundo.</p> <p>Atenção: se atribuir um valor demasiado alto à qualidade da imagem em relação à qualidade da conexão Internet da câmara e do seu smartphone ou tablet, pode provocar a instabilidade da imagem ou desconexões. Dois fluxos são ajustáveis: estes correspondem à "résolution Max" (resolução Máxima) e "résolution faible" (baixa resolução) que pode seleccionar na apresentação da imagem ao vivo.</p> <p>Atenção: em certos casos, a mudança de resolução da câmara será efetiva unicamente depois de reiniciar a aplicação. Feche e reinicie a aplicação Aviwatch em caso de problema.</p>
7	Configuração Wi-Fi atual da câmara
8	Se um cartão microSD for inserido na câmara, esta ação permitirá formatar e apresentar a capacidade e o espaço restante
9	Ajuste da data e hora incrustadas no vídeo da câmara
10	Ajustes para o envio de emails em caso de alerta (ver o exemplo abaixo)
11	Ajustes para o armazenamento no servidor FTP
12	Reinicialização da câmara à distância / Atualização / reset
13	Informações rede da câmara

2.2 - Exemplo: implementação de um alerta por e-mail em caso de deteção de movimento

Para acionar o envio de um e-mail em caso de deteção de um movimento, irá precisar de 2 endereços de e-mail: o endereço do remetente que será utilizado pela câmara e o endereço que vai receber os alertas. A câmara utiliza o nome de utilizador e a palavra-passe do endereço expedidor para conectar-se e enviar o e-mail. A sua configuração depende do fornecedor de e-mail escolhido.

Nota : os 2 endereços de e-mail podem ser idênticos (pode assim enviar uma mensagem para si mesmo).

Para o nosso exemplo aqui, utiliza-se

www.gmail.com:

adresse-envoi@gmail.com envia os alertas,

destinataire@gmail.com recebe os alertas. Os dois endereços devem ser previamente criados. Aceder em primeiro lugar à «**Réglages Email**» (Ajustes Email) :

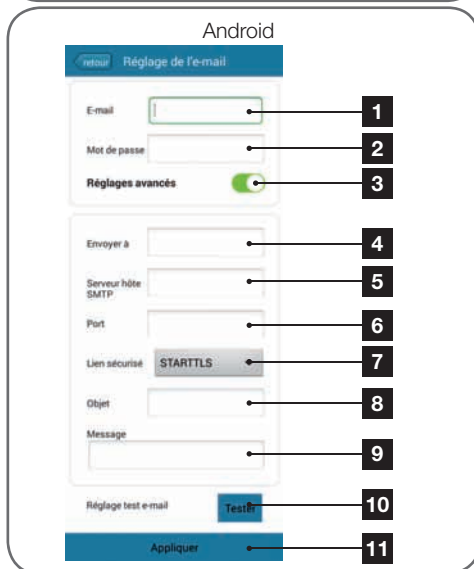
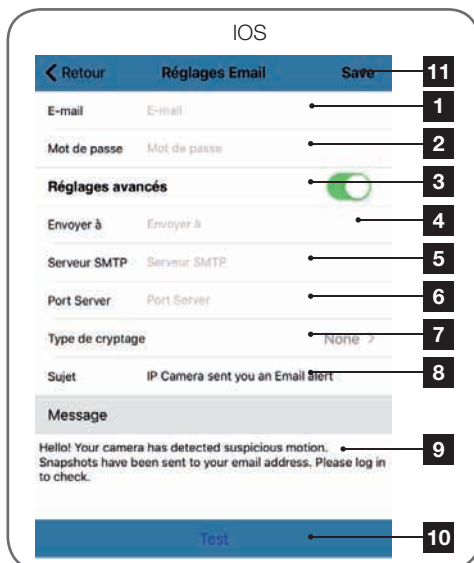

D - CONFIGURAÇÃO

1	E-mail : Nome que deve inserir para a conexão à caixa de e-mail que emitirá os alertas. No nosso exemplo com gmail, é o endereço do remetente: adresseenvoi@gmail.com
2	Palavra-passe: A palavra-passe de ligação que corresponde à adresseenvoi@gmail.com no nosso exemplo
3	Ajustamentos avançados
4	Envoyer à (Enviar à): Introduza aqui o endereço que vai receber os alertas. No nosso exemplo: destinataire@gmail.com
5	Serveur SMTP (Servidor SMTP): depende do fornecedor de e-mail do endereço que envia o alerta. No nosso exemplo com gmail, smtp.gmail.com
6	Port Serveur (Porta servidor): depende do fornecedor de e-mail do endereço que envia o alerta. No nosso exemplo com gmail, 587
7	Type de cryptage (Tipo de cifragem): segurança durante a conexão, ligada ao fornecedor de e-mail. No nosso exemplo com gmail, STARTTLS
8	Sujet (Assunto): assunto do e-mail de alerta
9	Message (Mensagem) : corpo do e-mail
10	Test (Teste): permite-lhe simular um alerta, desencadear o envio do e-mail e controlar a configuração da câmara.
11	Save / Appliquer (Guardar / Aplicar): para salvar a configuração

Nota : pouco importa o fornecedor de e-mails do destinatário, é o fornecedor do remetente que determina aquilo que deve ser inserido. Tenha cuidado, no entanto, e verifique que os alertas não são considerados «correio indesejável» na caixa do destinatário.

Atenção : certos fornecedores de serviços de e-mail não aceitarão que a câmara envie notificações sem a sua autorização. Consulte os parâmetros de segurança da sua caixa de e-mail para mais detalhes.

Informação : É inútil contactar a nossa assistência técnica para estes ajustes que dependem da sua caixa de e-mail. Para mais informações, entre em contato com o seu fornecedor de serviços de e-mail.

Quando esta configuração estiver terminada, a câmara saberá enviar e-mails. Deve-se agora explicar quando fazê-lo no menu

“ **Action avec alarme** ” (Ação com alarme) ou “ **Réglage actions sur alerte** ” (Ajuste de ação por alerta) na configuração da câmara:

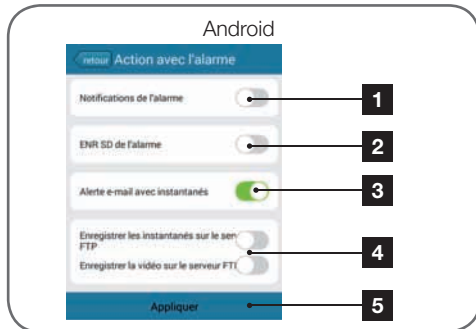

- | | |
|---|---|
| 1 | Notificação na aplicação em caso de alerta : todos os aparelhos nos quais a câmara foi registada na aplicação Awiwatch serão notificados em caso de movimento (a aplicação deve funcionar em segundo plano no tablet ou smartphone) |
| 2 | Registo no cartão SD: se um cartão microSD for inserido na câmara, os alertas vão acionar o registo de um vídeo na câmara. O vídeo é consultável à distância (ver abaixo) |
| 3 | E-mail com foto em anexo: se a configuração mail for efetuada (ver parágrafo precedente), um e-mail será emitido em caso de deteção de movimento |
| 4 | Opções ligadas ao FTP não expostas aqui |
| 5 | Clique em " Appliquer " (Aplicar) para salvar a sua configuração, ou " retour " no iOS. |

Após a configuração, ative a deteção de movimentos no menu “ **Réglages alertes** ” (Ajuste dos alertas):

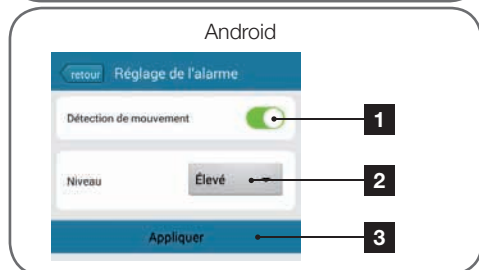

1	Ativar aqui a deteção de movimento
2	Ajustar aqui a sensibilidade da deteção de movimento. Em alta sensibilidade, o mínimo movimento acionará o alerta, em baixa sensibilidade, só os movimentos importantes no ecrã desencadearão o alerta
3	Clique em “ Appliquer ” (Aplicar) para salvar a sua configuração, ou “ retour ” no iOS

A configuração está terminada. Doravante, qualquer movimento em frente da câmara provocará o envio de um e-mail de alerta, uma notificação na aplicação **Aviwatch**, e/ou uma gravação no cartão de memória em função dos seus ajustes.

E - UTILIZAÇÃO

1 - VÍDEO AO VIVO

A partir da lista das câmaras, clicar na imagem à esquerda do nome da sua câmara para visionar a imagem ao vivo:

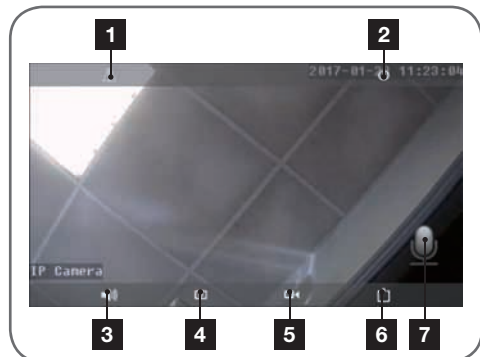

1	Reversão/Inversão da imagem
2	Voltar à lista das câmaras
3	Ativa a escuta à distância
4	Realização de uma foto e armazenamento no smartphone ou tablet
5	Realização de um vídeo e armazenamento no smartphone ou tablet
6	Seleção da qualidade da imagem (útil em caso de rede doméstica ou de telemóvel mediócre): 2 configurações diferentes estão disponíveis
7	Ativa a transmissão da voz para a câmara (visível apenas depois de premir o "3")

2 - LEITURA DAS FOTOS E VÍDEOS GRAVADOS PELA CÂMARA

A partir da lista das câmaras, pode aceder às fotos registadas pela câmara e armazenadas no smartphone ou tablet, aos vídeos armazenados no smartphone ou tablet e aos vídeos armazenados no cartão microSD (não fornecido) da câmara.

Após um alerta, se tiver ativado a gravação no cartão de memória, pode visionar o registo que apresenta a deteção.

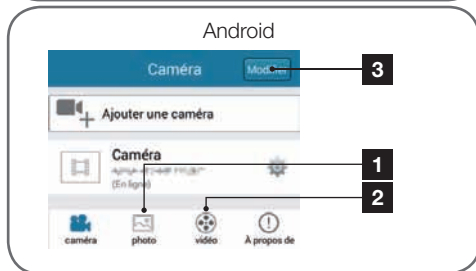
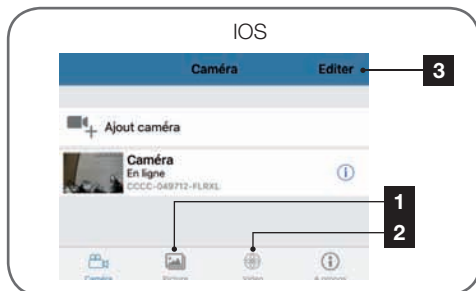

1	Leitura das fotos registadas pela câmara e armazenadas no smartphone ou tablet (ícone " " da vista directa da câmara).
2	Leitura dos vídeos registados pela câmara, e armazenados no smartphone ou tablet (ícone " " da vista directa da câmara, botão " local " no menu Vídeo), ou no cartão microSD introduzido na câmara [após um alerta ou um registo contínuo, botão " en ligne " (em linha) no menu Vídeo].
3	" Editer " (Editar) / " Modifier " (Alterar) permite editar o nome da câmara e a palavra-passe de acesso (em caso de erro) ou excluir a câmara no Android. Para remover a câmara no iOS varrer da direita para a esquerda no nome da câmara

Em caso de problema ou perda dos identificadores para o seu acesso, a câmara pode ser reiniciada em valores predefinidos ao premir 15 segundos a tecla Reset. De seguida, a câmara é reiniciada. Após 30 segundos, está disponível para uma nova configuração.

G - INFORMAÇÕES TÉCNICAS E LEGAIS

1 - CARACTERÍSTICAS TÉCNICAS

Câmara	
Alimentação	5VDC / 1A
Interface rede sem fio	WiFi IEEE 802.11b/g/n 2.4Ghz
Sensor ótico	1/4" CMOS
Intensidade luminosa mínima	0 lux
Visão de noite	Automática (sensor crepuscular) Alcance: 10m
Ótica	f:3.6mm
Teclas	Um botão de reinicialização : retornar às configurações de fábrica
Compressão vídeo	h.264
Resolução	Fluxo principal: até 1280x720 pixels Fluxo secundário: até 640x352 pixels
Áudio	Microfone e altifalante integrados para comunicação áudio bidireccional
Armazenamento	1 slot para cartão microSD de 128Go para armazenamento de vídeo com acesso à distância
Motores	Amplitude de rotação horizontal 350° Amplitude de rotação vertical 120°
Temperatura de utilização e humidade	0°C a 40°C, 20% a 85%RH sem condensação Uso exclusivamente interior
Temperatura de armazenamento e humidade	-10°C a 60°C, 0% a 90%RH sem condensação

2 - GARANTIA

- Este produto tem uma garantia de 2 anos, que abrange peças e mão-de-obra, a partir da data de compra. É imperativo que guarde uma prova de compra durante esse período de garantia.
- A garantia não cobre os danos causados por negligência, choques ou acidentes.
- ser aberto ou reparado por pessoas estranhas à empresa AVIDSEN.
- Qualquer intervenção no aparelho anulará a garantia.

3 - ASSISTÊNCIA E CONSELHOS

- Apesar de todo o cuidado empregue na

criação dos nossos produtos e na redação deste manual, caso tenha dificuldades durante a instalação do seu produto ou quaisquer questões, é aconselhável contactar os nossos especialistas, que estão à sua disposição para o aconselhar.

- Caso verifique algum problema de funcionamento durante a instalação ou nos primeiros dias de utilização, é imperativo que entre em contacto conosco na presença da sua instalação para que um dos nossos técnicos faça um diagnóstico da origem do problema pois este dever-se-á, provavelmente, a um ajuste não adaptado ou a uma instalação sem conformidade. Se o problema for do produto, o técnico fornecer-lhe-á um número de dossiê para voltar à loja. Sem este número do dossiê, a loja pode recusar-se a fazer a

G - INFORMAÇÕES TÉCNICAS E LEGAIS

troca do produto.

Contacte os técnicos do nosso serviço pós-venda através do:

Helpline : 707 45 11 45

De segunda a sexta-feira entre as 9h e as 13h e entre as 14h e as 18h.

4 - DEVOLUÇÃO DO PRODUTO - SPV

Apesar do cuidado dispensado na criação e fabrico do seu produto, caso seja necessário proceder à sua devolução ao nosso serviço de pós-venda, é possível consultar antecipadamente as intervenções no nosso sítio da Internet no seguinte endereço:

<http://sav.avidсен.com>

A Avidсен compromete-se a manter um stock de peças sobressalentes para este produto durante o período de garantia contratual.

5 - DECLARAÇÃO DE CONFORMIDADE

Conforme a Diretiva R&TTE

A AVIDSEN declara que o equipamento designado abaixo:

Câmara IP Wi-Fi interna 720P 123382

Está conforme à diretiva RED e a sua conformidade foi avaliada segundo as normas aplicáveis em vigor:

EN 60065 :2014

EN 62479 :2010

EN301 489-1 V2.1.0 :2016-04

EN 301 489-17 V3.1.0 :2016-04

EN 300 328 V2.0.20 :2016-03

Chambray les Tours, 06/02/17

Alexandre Chaverot, Presidente



Avidsen France S.A.S - 32, rue Augustin Fresnel
37170 Chambray les Tours - França

IT *Telecamera IP Wi-Fi rotante da interno*
720P

cod. 123382

HD
720p



Wi-Fi
2,4 GHz



(Not included)



INDICE

<i>A - ISTRUZIONI DI SICUREZZA</i>	<i>05</i>
1 - PRECAUZIONI PER L'USO	05
2 - MANUTENZIONE E PULIZIA	05
3 - SMALTIMENTO	05
<i>B - DESCRIZIONE DEL PRODOTTO</i>	<i>06</i>
1 - CONTENUTO DEL KIT	06
2 - TELECAMERA	06
3 - ADATTATORE AC/DC	07
<i>C - INSTALLAZIONE</i>	<i>08</i>
1 - COME INSTALLARE LA TELECAMERA	08
2 - CONNESSIONE DELLA TELECAMERA	08
3 - INSERIMENTO DELLA SCHEDA MICROSD (NON INCLUSA)	09
<i>D - CONFIGURAZIONE</i>	<i>10</i>
1 - COME CONFIGURARE LA TELMECAMERA E AGGIUNGERLA NELL'APPLICAZIONE	10
2 - ACCESSO ALLE IMPOSTAZIONI	12
2.1 - CONFIGURAZIONE	12
2.2 - ESEMPIO: CONFIGURARE ALLARMI E-MAIL PER LA RILEVAZIONE DI MOVIMENTI	13
<i>E - USO</i>	<i>16</i>
1 - VIDEO IN DIRETTA	16
2 - VISUALIZZAZIONE DELLE FOTO E DEI VIDEO REALIZZATI DALLA TELECAMERA	16
<i>F - RESET</i>	<i>17</i>
<i>G - NOTE TECNICHE E LEGALI</i>	<i>18</i>
1 - CARATTERISTICHE TECNICHE	18
2 - GARANZIA	18
3 - ASSISTENZA E CONSIGLI	18
4 - RESO DEL PRODOTTO - SERVIZIO POST VENDITA	19
5 - DICHIARAZIONE DI CONFORMITÀ	19

A - ISTRUZIONI DI SICUREZZA

1 - PRECAUZIONI PER L'USO

- Non installare la telecamera in luoghi in cui il filtro dell'obiettivo potrebbe graffiarsi o sporcarsi.
- Non esporre l'obiettivo della telecamera direttamente alla luce del sole o a fonti di luce riflessa.
- Non utilizzare più prese multiple e/o prolunghe.
- Non installare in prossimità di prodotti chimici acidi, ammoniaca o fonti di emissione di gas tossici.
- Installazione e utilizzo della telecamera devono rispettare le vigenti normative locali.

2 - MANUTENZIONE E PULIZIA

- Prima di qualunque intervento, scollegare l'apparecchio dalla rete di alimentazione.
- Non pulire il prodotto con sostanze abrasive o corrosive.
- Utilizzare un semplice panno morbido leggermente inumidito.
- Per evitare di danneggiare le parti interne del dispositivo, non spruzzare direttamente su di esso prodotti per la pulizia contenuti in bombolette spray.

3 - SMALTIMENTO



Questo logo indica che i dispositivi non più utilizzabili non possono essere gettati nei normali contenitori per i rifiuti ordinari. Le sostanze tossiche che possono esservi contenute potrebbero, infatti, rappresentare un rischio per la salute e per l'ambiente. Tali dispositivi devono essere resi al proprio rivenditore oppure smaltiti secondo quanto stabilito dalle autorità locali.



B - DESCRIZIONE DEL PRODOTTO

1 - CONTENUTO DEL KIT

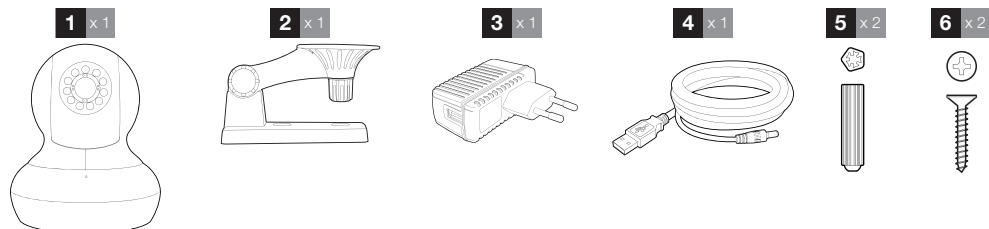

1	Telecamera	4	Cavo USB alimentazione telecamera
2	Braccio per il fissaggio a parete	5	Viti per fissaggio del piede
3	Adattatore AC/DC 230Vac 50Hz / 5Vdc 1A	6	Viti

2 - TELECAMERA

Vista anteriore

Vista posteriore

Vista inferiore

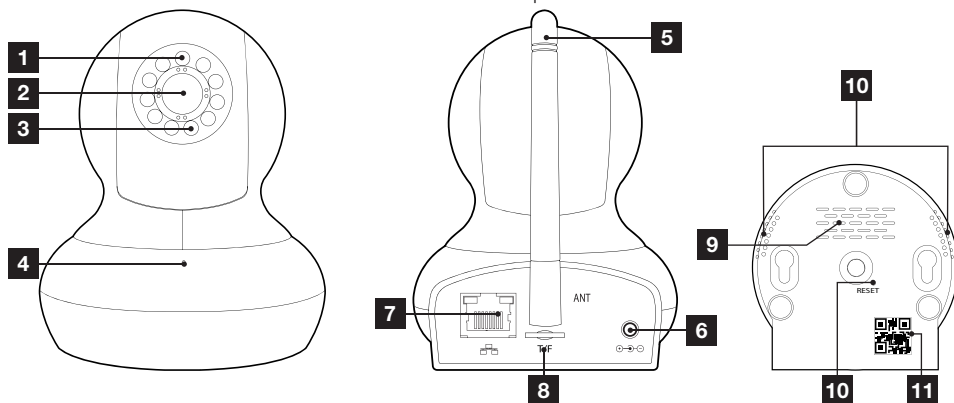

1	Sensore di luminosità	7	Presca cavo rete
2	Obiettivo	8	Alloggiamento scheda microSD (non inclusa)
3	Luce a infrarossi per visione notturna	9	Altoparlante
4	Microfono	10	Pulsante di reset.
5	Antenna Wi-Fi	11	Codice QR
6	Presca di alimentazione per per l'adattatore AC/DC 5Vdc 1A incluso		

B - DESCRIZIONE DEL PRODOTTO

3 - ADATTATORE AC/DC

Nel kit è incluso un alimentatore 230 V CA 50 Hz / 5 V CC 1A. Non utilizzare nessun'altra sorgente di alimentazione per evitare il rischio di danni alla telecamera e l'annullamento della garanzia.

C - INSTALLAZIONE

1 - COME INSTALLARE LA TELECAMERA

Fissare la telecamera usando viti e tasselli adatti al tipo di supporto (le viti e i tasselli forniti sono adatti per l'uso su muri pieni).

Assicurarsi che la telecamera sia fissata saldamente per prevenire eventuali rischi di caduta.

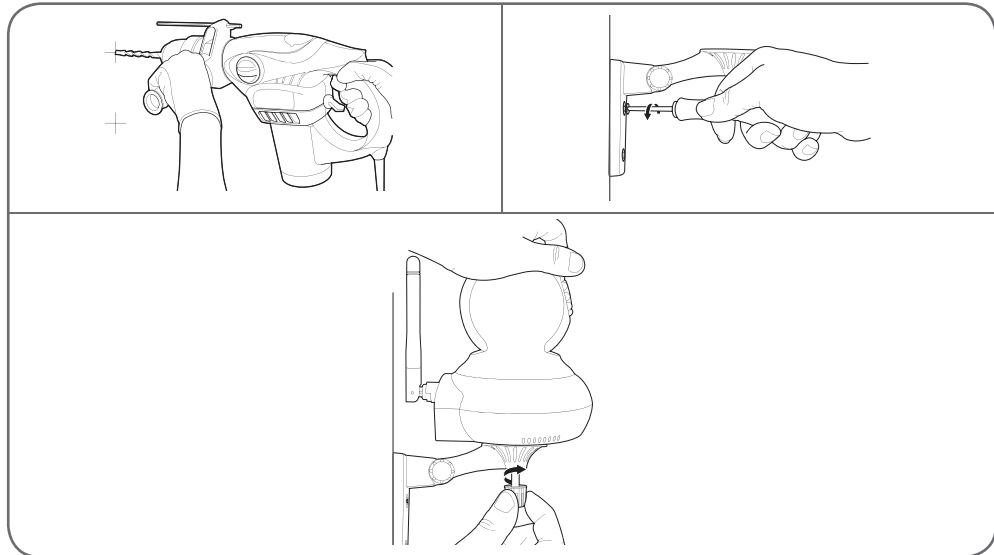

2 - CONNESSIONE DELLA TELECAMERA

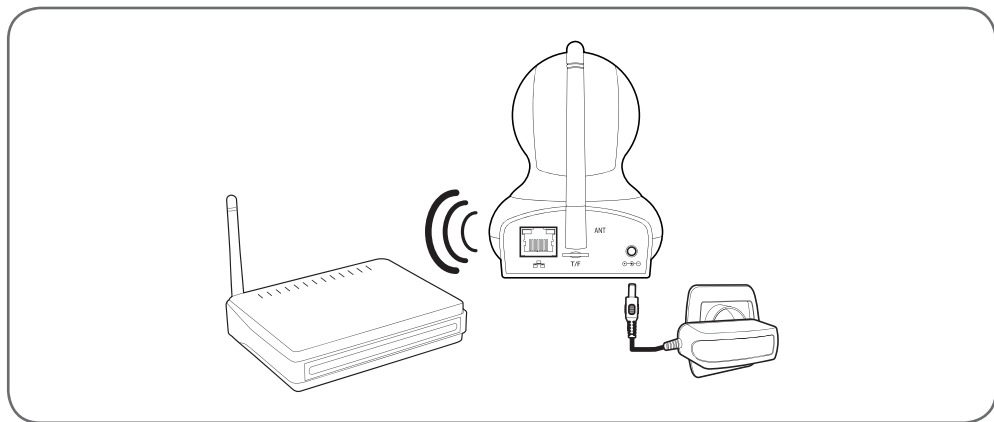

3 - INSERIMENTO DELLA SCHEDA MICROSD (NON INCLUSA)

La telecamera prevede un alloggiamento per scheda microSD che consente di aggiungere una memoria interna al dispositivo. La capacità massima della scheda deve essere di 128GB.

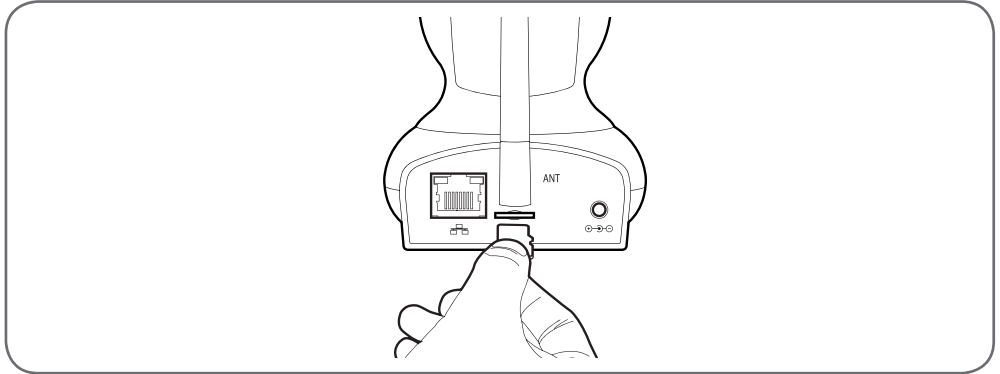

D - CONFIGURAZIONE

1 - COME CONFIGURARE LA TELMECAMERA E AGGIUNGERLA NELL'APPLICAZIONE

Scaricare e installare sul proprio smartphone/tablet

l'app **Aviwatch**  da App Store o Google Play e avviarla.

Toccare "+" per aggiungere una telecamera

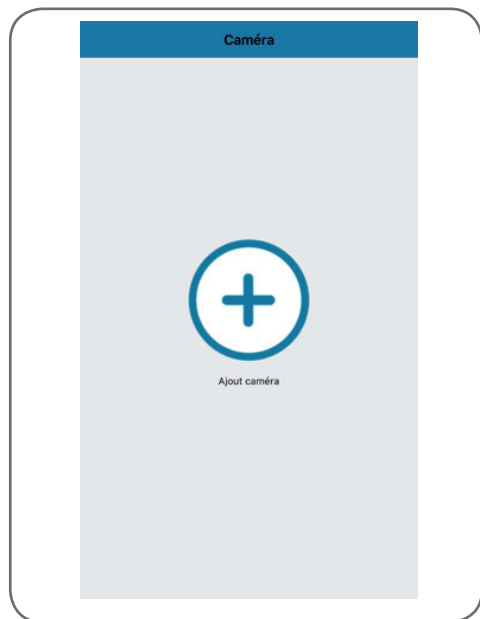

Toccare "**recherche wifi**" (Ricerca reti) per aggiungere la telecamera e, se accessibile, leggere il codice QR. In caso contrario, toccare "**No QRCODE? Click here**" (Nessun codice QR? Tocca qui.)

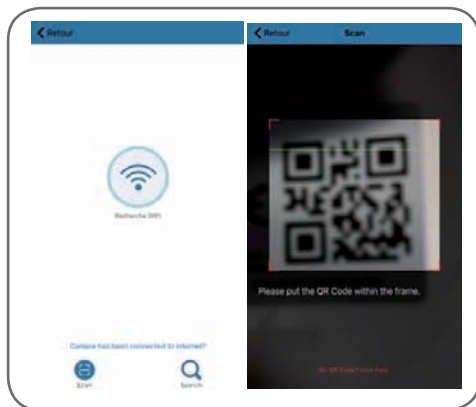

Importante: connettere lo smartphone o il tablet alla stessa rete Wi-Fi che sarà utilizzata dalla telecamera.

Non compatibile con Wi-Fi HT40, non compatibile con Wi-Fi 5GHz. Controllare le impostazioni Wi-Fi del modem/router rivolgendosi al proprio provider Internet.

Se la chiave di sicurezza in uso include dei caratteri speciali (#, !, », &, ecc.) la connessione Wi-Fi potrebbe risultare problematica.

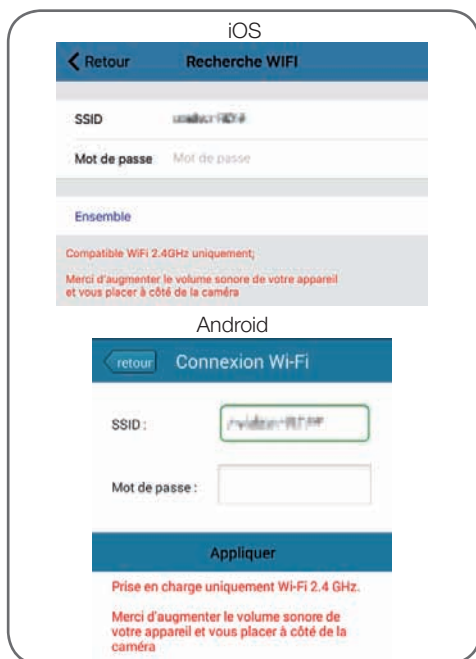

D - CONFIGURAZIONE

Una volta indicata la password della rete Wi-Fi che la telecamera dovrà utilizzare, toccare **"Ensemble"** (Insieme) o **"Appliquer"** (Applica): lo smartphone/tablet chiederà se la telecamera si trova all'interno del campo di rilevamento e se è pronta per la configurazione



Se la telecamera si trova nelle vicinanze e non è configurata, toccare **"Oui"** (Sì) oppure **"OK"** (OK) per avviare la configurazione tramite l'app.

N.B.: una volta alimentata, affinché la telecamera sia disponibile occorre attendere 30 secondi.

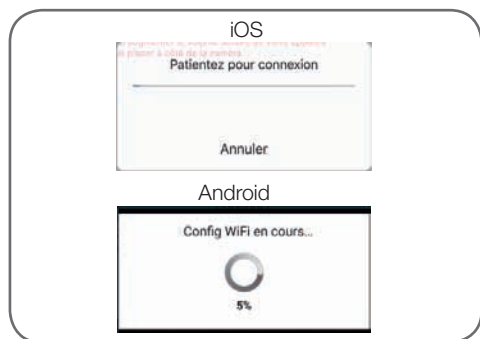

Dopo che l'app avrà inviato alla telecamera le informazioni relative alla connessione Wi-Fi, la telecamera si conetterà alla rete Wi-Fi automaticamente.

Lo smartphone/il tablet proporrà di modificare la password:



Toccare **"Oui"** (Sì) e digitare la nuova password

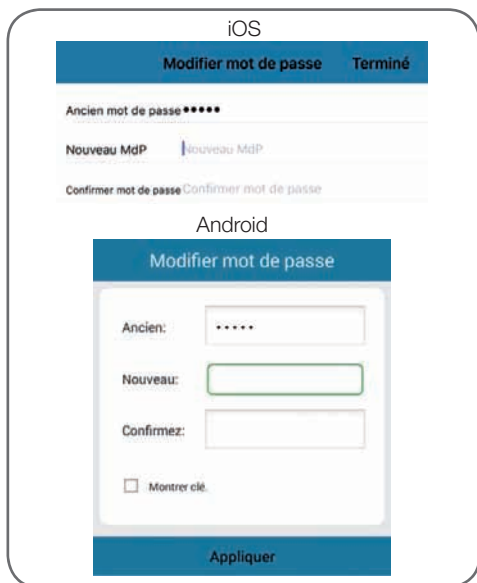

Toccare quindi **"Terminé"** (Fine) in alto a destra dello schermo oppure **"Appliquer"** (Applica) per aggiungere la telecamera alla lista delle telecamere riconosciute dall'applicazione.



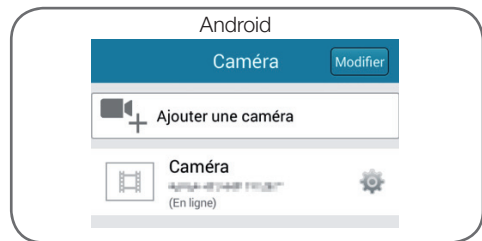

D - CONFIGURAZIONE



La telecamera compare all'interno della lista ed è possibile accedere alle immagini riprese e alle relative impostazioni.

2 - ACCESSO ALLE IMPOSTAZIONI

2.1 - Configurazione

Per visualizzare i menu di configurazione, toccare l'icona  (Android) o  (iOS) che compare a destra del nome della telecamera all'interno della lista delle telecamere:

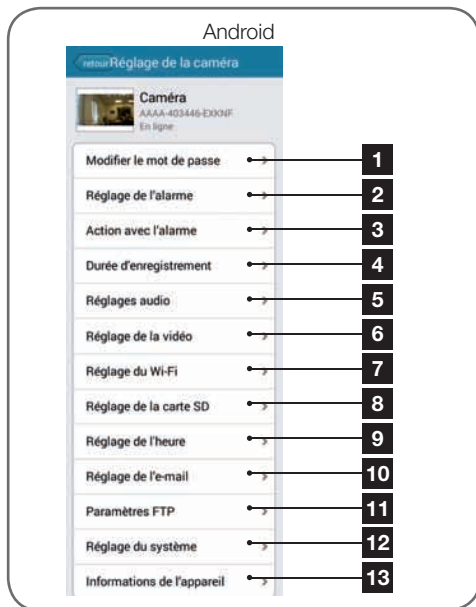
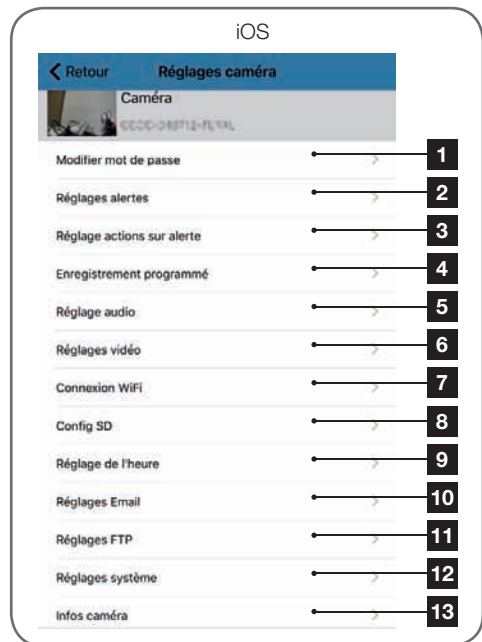

1	Modifica della password di connessione alla telecamera (password predefinita: "admin")
2	Attivazione/disattivazione e sensibilità di rilevamento
3	Azioni da effettuare quando viene rilevato un movimento: notifica, invio e-mail, registrazione su scheda di memoria (richiede l'inserimento nella telecamera di una scheda microSD non inclusa)
4	Attivazione/disattivazione della registrazione continua su scheda microSD e durata dei video (richiede l'inserimento nella telecamera di una scheda microSD non inclusa)
5	Regolazione del volume dell'audio e del microfono

D - CONFIGURAZIONE

6	<p>Impostazione della qualità video e del numero di fotogrammi al secondo.</p> <p>Attenzione: se la qualità dell'immagine è impostata su un valore troppo alto rispetto alla qualità della connessione internet della telecamera o dello smartphone/tablet, è possibile che le immagini siano riprodotte a scatti o che si verifichino delle disconnessioni.</p> <p>È possibile regolare due flussi, che corrispondono alla "résolution Max" (risoluzione max) e alla "résolution faible" (risoluzione bassa), e sono selezionabili nella riproduzione dell'immagine in diretta.</p> <p>Attenzione: in alcuni casi la modifica della risoluzione della telecamera sarà effettiva solo dopo aver riavviato l'applicazione. In caso di problemi, uscire e riavviare l'applicazione Awiwatch.</p>
7	Configurazione W-Fi corrente della telecamera
8	Se nella telecamera è stata inserita una scheda microSD, sarà possibile formattarla e visualizzarne la capacità e lo spazio libero residuo
9	Impostazione della data e dell'ora in sovrimpressione nel video della telecamera
10	Impostazioni relative all'invio di e-mail in caso di allarme (v. esempio seguente)
11	Impostazioni per il salvataggio su server FTP
12	Riavvio a distanza della telecamera / Aggiornamento / Reset
13	Informazioni sulla rete della telecamera

2.2 - Esempio: configurare allarmi e-mail per la rilevazione di movimento

La funzione di allarme via e-mail della rilevazione di movimento richiede la disponibilità di 2 indirizzi e-mail: un indirizzo che la telecamera impiega per l'invio degli allarmi e un secondo indirizzo da utilizzare come destinatario degli stessi. La telecamera utilizza il nome utente e la password dell'indirizzo mittente per connettersi e inviare l'e-mail. La configurazione dell'account e-mail dipende dal fornitore del servizio utilizzato.

N.B.: i due indirizzi e-mail possono essere identici (in tal caso si invierà un messaggio a se stessi).

Per il nostro esempio, qui utilizziamo **www.gmail.com**:

indirizzo-invio@gmail.com invia gli allarmi, mentre **destinatario@gmail.com** li riceve. I due indirizzi devono essere stati precedentemente creati.

Accedere a **"Réglages Email"** (Impostazioni e-mail):

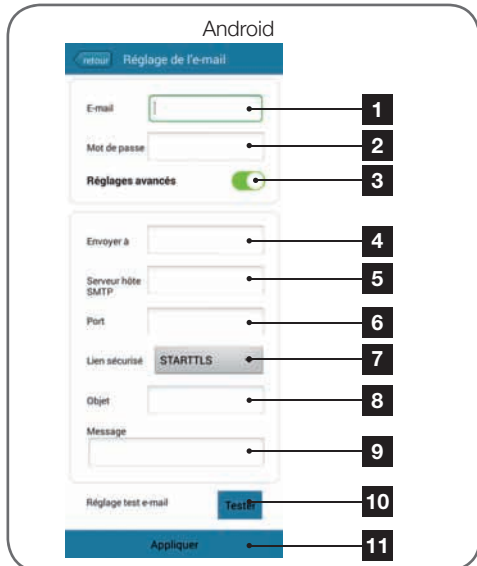
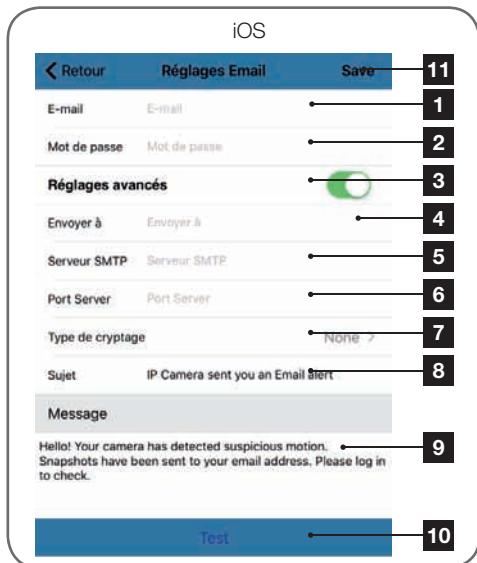

D - CONFIGURAZIONE

1	E-mail: Nome che è necessario inserire per collegarsi alla casella di posta elettronica che invierà gli allarmi. Nel nostro esempio con gmail è l'indirizzo del mittente: indirizzoinvio@gmail.com
2	Password: La password di connessione corrispondente a indirizzoinvio@gmail.com nel nostro esempio
3	Impostazioni avanzate
4	Destinatario: Inserire qui l'indirizzo e-mail che riceverà gli allarmi. Nel nostro esempio: destinataire@gmail.com
5	Server SMTP: dipende dal provider dell'indirizzo e-mail di invio degli allarmi. Nel nostro esempio con gmail: smtp.gmail.com
6	Porta server: dipende dal provider di posta elettronica dell'indirizzo e-mail da cui si inviano gli allarmi. Nel nostro esempio con gmail: 587
7	Tipo di crittografia: sicurezza della connessione, dipende dal provider di posta elettronica. Nel nostro esempio con gmail: STARTTLS
8	Oggetto: oggetto dell'e-mail di allarme
9	Messaggio: corpo dell'e-mail
10	Test: consente di simulare un allarme per inviare un'e-mail e poter così controllare che la telecamera sia configurata correttamente.
11	"Save/Appliquer" (Applica): salva le impostazioni

N.B.: indipendentemente dal provider di posta elettronica del destinatario, è il mittente che determina ciò che cosa deve essere inserito in questi campi. Assicurarsi tuttavia che i messaggi di allarme non siano considerati come posta indesiderata dai destinatari.

Attenzione: alcuni provider di posta elettronica non accetteranno che la telecamera invii notifiche senza il previo consenso da parte dell'utente. Per maggiori informazioni, consultare le impostazioni di sicurezza della propria posta elettronica.

Informazione importante: Questo tipo di impostazioni dipende esclusivamente dalla propria posta elettronica ed è quindi inutile contattare in proposito l'assistenza tecnica Avidsen. Per maggiori informazioni, contattare

direttamente il proprio provider di posta elettronica.

Una volta completata la configurazione, la telecamera è predisposta per l'invio delle e-mail. Ora occorrerà indicare quando inviarle. Per farlo, accedere alle impostazioni della telecamera e aprire il menu **"Action avec alarme"** (Azione con allarme in corso) o **"Réglage actions sur alerte"** (Impostazione azioni con allarme in corso):



1 Notifica nell'app in caso di allarme: se viene rilevato un movimento, tutti i dispositivi su cui la telecamera è stata registrata tramite l'app Awiwatch riceveranno una notifica (sul tablet/smartphone è necessario che l'app funzioni in background)

2 Registrazione su scheda SD: se nella telecamera è stata inserita una scheda microSD, ogni allarme fa automaticamente partire la registrazione di un video. Il video può essere visionato anche da remoto (v. info seguenti)

D - CONFIGURAZIONE

La configurazione è ora completata. A partire da ora, a seconda delle impostazioni scelte, gli eventuali movimenti fatti davanti alla telecamera genereranno l'invio di un'e-mail di allarme e di una notifica nell'app **Aviwatch**, e/o la registrazione sulla scheda di memoria.

3	E-mail con foto in allegato: se è stata eseguita la configurazione dell'e-mail (v. paragrafo precedente), il rilevamento di movimenti genererà l'invio di un'e-mail
4	Opzioni relative all'FTP, non trattate in questo manuale
5	Per salvare le impostazioni, toccare "Appliquer" (Applica) oppure "retour" (indietro) su iOS.

Una volta terminata la configurazione, basterà attivare il rilevamento dei movimenti nel menu "**Réglages alertes**" (Impostazioni allarmi):

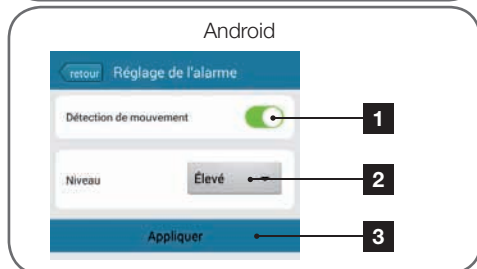

1	Toccare per attivare il rilevamento dei movimenti
2	Toccare per regolare la sensibilità di rilevamento dei movimenti. Alta sensibilità = anche il più piccolo movimento farà scattare l'allarme; bassa sensibilità = solo i movimenti più intensi faranno scattare l'allarme.
3	Per salvare le impostazioni, toccare " Appliquer " (Applica) oppure " retour " (indietro) su iOS

1 - VIDEO IN DIRETTA

Per visualizzare le immagini riprese in tempo reale, accedere alla lista delle telecamere e toccare l'immagine che compare a sinistra del nome della telecamera:

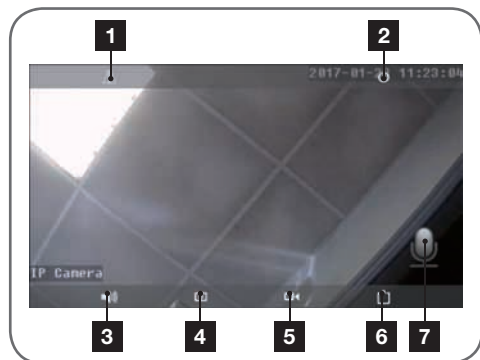

1	Capovolgimento orizzontale/verticale dell'immagine
2	Torna alla lista delle telecamere
3	Attiva l'ascolto a distanza
4	Scatta una foto e la salva su smartphone/tablet
5	Registra un video e lo salva su smartphone/tablet
6	Selezione della qualità dell'immagine (utile in caso di connessione rete o mobile mediocre): sono possibili 2 impostazioni distinte
7	Attiva la trasmissione della voce verso la telecamera (visibile solo dopo aver toccato l'icona "3")

2 - VISUALIZZAZIONE DELLE FOTO E DEI VIDEO REALIZZATI DALLA TELECAMERA

Partendo dalla lista delle telecamere è possibile accedere alle fotografie scattate e salvate nello smartphone/tablet, ai video salvati nello smartphone/tablet e ai video salvati nella scheda microSD (non inclusa) della telecamera.

Se l'opzione di registrazione su scheda di memoria è attiva, in seguito a un allarme sarà possibile consultare la registrazione relativa al rilevamento.

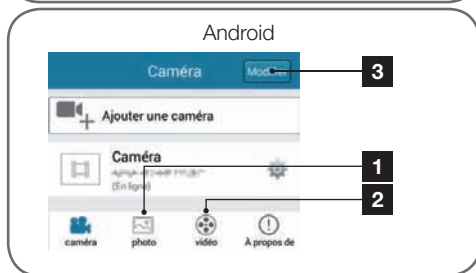
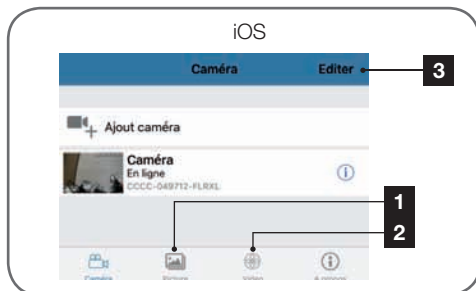

1	Visualizzazione delle foto scattate dalla telecamera e salvate sullo smartphone o sul tablet (icona "📷" nella visualizzazione in diretta delle immagini).
2	Visualizzazione dei video registrati dalla telecamera e salvati sullo smartphone/tablet (icona "📺" nella visualizzazione in diretta della telecamera, pulsante "local" (locale) nel menu "Vidéo" (Video) o sulla scheda microSD presente nella telecamera (registrazione continua o in seguito a un allarme, pulsante "en ligne" (on-line) all'interno del menu "Vidéo" (Video)).
3	"Editer" / "Modifier" (Modifica) permette di modificare il nome della telecamera e la relativa password (in caso di errore) o di eliminare la telecamera in ambiente Android. Per eliminare la telecamera in ambiente iOS, trascinare il nome della telecamera verso sinistra.

In caso di problemi o di perdita delle credenziali di accesso, la telecamera può essere riportata alle impostazioni di fabbrica tenendo premuto per 15 secondi il tasto Reset. Al termine della reinizializzazione la telecamera si riavvia automaticamente. Dopo 30 secondi sarà nuovamente disponibile per essere riconfigurata.

G - NOTE TECNICHE E LEGALI

1 - CARATTERISTICHE TECNICHE

Telecamera	
<i>Alimentazione</i>	5 V CC / 1A
<i>Interfaccia rete senza fili</i>	Wi-Fi IEEE 802.11b/g/n 2.4Ghz
<i>Sensore ottico</i>	1/4" CMOS
<i>Intensità luminosa minima</i>	0 lux
<i>Visione notturna</i>	Automatica (sensore crepuscolare) Portata: 10m
<i>Ottica</i>	f:3.6mm
<i>Tasti</i>	Tasto di reset: ripristina i parametri di fabbrica
<i>Compressione video</i>	h.264
<i>Risoluzione</i>	Flusso principale: fino a 1280x720 pixel Flusso secondario: fino a 640x352 pixel
<i>Audio</i>	Microfono e altoparlante integrati per comunicazioni audio bidirezionali
<i>Memoria</i>	1 alloggiamento per scheda microSD fino a 128GB per salvare video con accesso da remoto
<i>Motori</i>	Angolo di rotazione orizzontale 350° Angolo di rotazione verticale 120°
<i>Temperatura e umidità d'utilizzo</i>	da 0°C a 40°C, da 20% a 85% RH senza condensa Solo per uso interno
<i>Temperatura e umidità di conservazione</i>	da -10°C a 60°C, da 0% a 90% RH senza condensazione

2 - GARANZIA

- Il presente prodotto è coperto da una garanzia pezzi e manodopera di 2 anni a partire dalla data di acquisto. Per far valere la garanzia è necessario conservare la prova di acquisto.
- La garanzia non copre eventuali danni dovuti a negligenza, urti o incidenti.
- La garanzia non si applica al prodotto aperto o riparato da persone esterne alla società Avidsen.
- Eventuali interventi di riparazione autonomi dell'apparecchio invalidano la garanzia.

3 - ASSISTENZA E CONSIGLI

- Nonostante tutta la cura con la quale abbiamo

progettato i nostri prodotti e realizzato il presente manuale, qualora l'utente incontri difficoltà nell'installare il prodotto o abbia dei dubbi è invitato a contattare i nostri specialisti, che saranno sempre a sua completa disposizione per rispondere a tutte le sue domande.

- In caso di malfunzionamento del prodotto durante l'installazione o pochi giorni dopo la stessa si invita a contattare il servizio clienti rimanendo di fronte al prodotto: molto probabilmente il problema deriva da un errato settaggio o da un'installazione non conforme e così facendo i nostri tecnici potranno diagnosticarne subito l'origine. Se invece il problema dovesse derivare dal prodotto stesso il tecnico fornirà all'utente un apposito numero di pratica per poter effettuare un reso in negozio. In mancanza di tale numero di pratica

il rivenditore potrà rifiutarsi di sostituire

il prodotto difettoso. I tecnici del servizio post-vendita sono disponibili al numero:

**Assistenza clienti: + 39 02 97 27
15 98**

**Dal lunedì al venerdì dalle 9:00 alle 13:00 e dalle
14:00 alle 18:00.**

4 - RESO DEL PRODOTTO - SERVIZIO POST VENDITA

Nonostante tutta la cura con la quale abbiamo progettato e realizzato il prodotto acquistato, qualora fosse necessario rinviarlo al produttore tramite il servizio post vendita per permetterne la riparazione, sarà possibile consultare lo stato di avanzamento dell'intervento collegandosi al seguente sito Internet:

<http://sav.avidsen.com>

Avidsen si impegna a disporre di uno stock di pezzi di ricambio per questo prodotto durante il periodo di garanzia contrattuale.

5 - DICHIARAZIONE DI CONFORMITÀ

Alla direttiva R&TTE

Avidsen dichiara che il dispositivo seguente:

Telecamera IP Wi-Fi da interno 720P 123382

È conforme alla direttiva RED e che tale conformità è stata valutata in ottemperanza delle seguenti norme vigenti:

EN 60065:2014

EN 62479:2010

EN 301 489-1 V2.1.0:2016-04

EN 301 489-17 V3.1.0:2016-04

EN 300 328 V2.0.20:2016-03

Chambray les Tours, 06/02/2017

Alexandre Chaverot, presidente



Avidsen France S.A.S - 32, rue Augustin Fresnel
37170 Chambray les Tours - Francia

GR Περιστρεφόμενη κάμερα IP Wi-Fi 720p, εσωτερική
κωδ. αναφ. 123382

HD
720p



Wi-Fi
2,4 GHz



ΠΕΡΙΕΧΟΜΕΝΑ

A - ΜΕΤΡΑ ΑΣΦΑΛΕΙΑΣ	05
1 - ΠΡΟΦΥΛΑΞΕΙΣ ΧΡΗΣΗΣ	05
2 - ΣΥΝΤΗΡΗΣΗ ΚΑΙ ΚΑΘΑΡΙΣΜΟΣ	05
3 - ΑΝΑΚΥΚΛΩΣΗ	05
B - ΠΕΡΙΓΡΑΦΗ ΠΡΟΪΟΝΤΟΣ	06
1 - ΠΕΡΙΕΧΟΜΕΝΑ ΣΥΣΚΕΥΑΣΙΑΣ	06
2 - ΚΑΜΕΡΑ	06
3 - ΤΡΟΦΟΔΟΤΙΚΟ ΡΕΥΜΑΤΟΣ	07
Γ- ΕΓΚΑΤΑΣΤΑΣΗ	08
1 - ΕΓΚΑΤΑΣΤΑΣΗ ΤΗΣ ΚΑΜΕΡΑΣ	08
2 - ΣΥΝΔΕΣΗ ΤΗΣ ΚΑΜΕΡΑΣ	08
3 - ΤΟΠΟΘΕΤΗΣΗ ΚΑΡΤΑΣ MICROSD (ΔΕΝ ΠΑΡΕΧΕΤΑΙ)	09
Δ - ΔΙΑΜΟΡΦΩΣΗ	10
1 - ΔΙΑΜΟΡΦΩΣΗ ΤΗΣ ΚΑΜΕΡΑΣ ΚΑΙ ΠΡΟΣΘΗΚΗ ΣΤΗΝ ΕΦΑΡΜΟΓΗ	10
2 - ΠΡΟΣΒΑΣΗ ΣΤΙΣ ΣΥΝΟΛΙΚΕΣ ΡΥΘΜΙΣΕΙΣ	12
2.1 - ΔΙΑΜΟΡΦΩΣΗ	12
2.2 - ΠΑΡΑΔΕΙΓΜΑ: ΡΥΘΜΙΣΗ ΕΙΔΟΠΟΙΗΣΗΣ ΜΕΣΩ E-MAIL ΣΕ ΠΕΡΙΠΤΩΣΗ ΑΝΙΧΝΕΥΣΗΣ ΚΙΝΗΣΗΣ	13
Ε - ΧΡΗΣΗ	16
1 - ΖΩΝΤΑΝΟ ΒΙΝΤΕΟ	16
2 - ΑΝΑΓΝΩΣΗ ΦΩΤΟΓΡΑΦΙΩΝ ΚΑΙ ΒΙΝΤΕΟ ΠΟΥ ΑΠΟΤΥΠΩΘΗΚΑΝ ΑΠΟ ΤΗΝ ΚΑΜΕΡΑ	16
ΣΤ - ΕΠΑΝΑΦΟΡΑ	17
Ε - ΤΕΧΝΙΚΕΣ ΚΑΙ ΝΟΜΙΚΕΣ ΠΛΗΡΟΦΟΡΙΕΣ	18
1 - ΤΕΧΝΙΚΑ ΧΑΡΑΚΤΗΡΙΣΤΙΚΑ	18
2 - ΕΓΓΥΗΣΗ	18
3 - ΒΟΗΘΕΙΑ ΚΑΙ ΣΥΜΒΟΥΛΕΣ	18
4 - ΕΠΙΣΤΡΟΦΗ ΠΡΟΪΟΝΤΟΣ - ΕΜΠ	19
5 - ΔΗΛΩΣΗ ΣΥΜΜΟΡΦΩΣΗΣ	19

1 - ΠΡΟΦΥΛΑΞΕΙΣ ΧΡΗΣΗΣ

- Η κάμερα δεν πρέπει να εγκαθίσταται σε σημείο όπου το φίλτρο του φακού θα εκτίθεται σε τυχόν γρατσουνιές και ακαθαρσίες.
- Ο φακός δεν πρέπει να εκτίθεται σε απευθείας φως του ήλιου ή σε οποιαδήποτε πηγή φωτός με αντανάκλασεις.
- Μην χρησιμοποιείτε πολύπριζα και καλώδια επέκτασης.
- Να μην τον εγκαθιστάτε κοντά σε προϊόντα με χημικά οξέα, αμμωνία ή σε πηγές εκπομπής τοξικών αερίων.
- Η κάμερα θα πρέπει να εγκαθίσταται και να χρησιμοποιείται σύμφωνα με την τοπική νομοθεσία.

2 - ΣΥΝΤΗΡΗΣΗ ΚΑΙ ΚΑΘΑΡΙΣΜΟΣ

- Πριν από την εκτέλεση οποιωνδήποτε εργασιών συντήρησης, αποσυνδέστε το τροφοδοτικό.
- Μην καθαρίζετε το προϊόν με σκληρές ή διαβρωτικές ουσίες.
- Χρησιμοποιείτε ένα απλό μαλακό πανί, ελαφρά υγρό.
- Μην ψεκάζετε το προϊόν με ψεκαστήρα, καθώς ενδέχεται να προκληθεί βλάβη στο εσωτερικό του.

3 - ΑΝΑΚΥΚΛΩΣΗ

Αυτό το λογότυπο σημαίνει ότι οι άχρηστες συσκευές δεν πρέπει να απορρίπτονται μαζί με τα οικιακά απορρίμματα. Οι επικίνδυνες ουσίες που ενδεχομένως να περιέχουν μπορεί να βλάψουν την ανθρώπινη υγεία ή το περιβάλλον.

Επιστρέψτε αυτές τις συσκευές στην αντιπροσωπεία ή χρησιμοποιήστε τα μέσα επιλεκτικής ανακομιδής απορριμμάτων που υπάρχουν διαθέσιμα από το δήμο σας.



B - ΠΕΡΙΓΡΑΦΗ ΠΡΟΪΟΝΤΟΣ

1 - ΠΕΡΙΧΟΜΕΝΑ ΣΥΣΚΕΥΑΣΙΑΣ

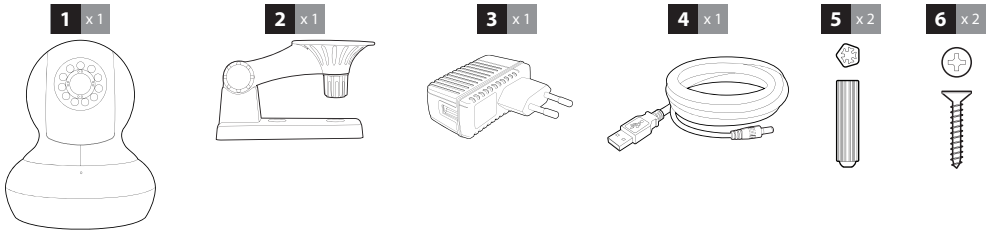

1	Κάμερα	4	Καλώδιο USB για την τροφοδοσία της κάμερας
2	Βραχίονας επίτοιχης στήριξης	5	Βίδες για τη στερέωση του ποδιού
3	Τροφοδοτικό ρεύματος δικτύου 230Vac 50Hz / 5Vdc 1A	6	Βίδα

2 - ΚΑΜΕΡΑ

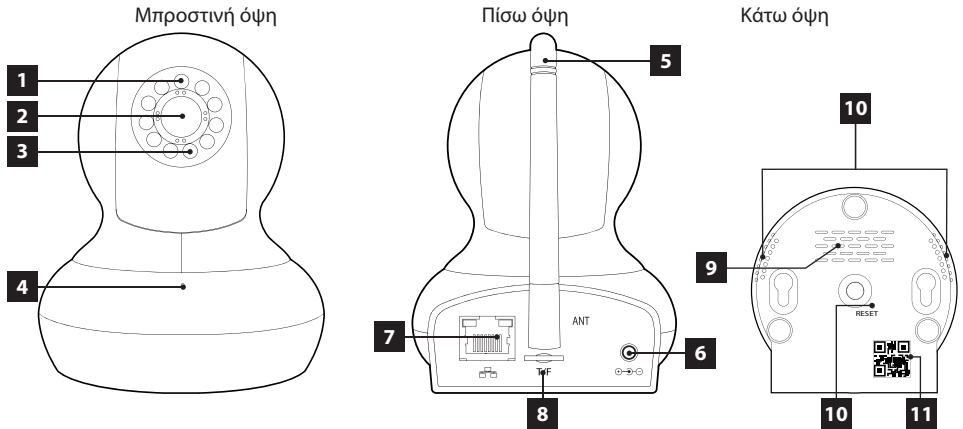

1	Αισθητήρας φωτεινότητας	7	Υποδοχή καλωδιακής σύνδεσης δικτύου
2	Φακός	8	Υποδοχή κάρτας microSD (δεν παρέχεται)
3	Υπέρυθρος φωτισμός για νυχτερινή λήψη	9	Μεγάφωνο
4	Μικρόφωνο	10	Πλήκτρο επαναφοράς
5	Κεραία Wi-Fi	11	Κωδικός QR
6	Υποδοχή τροφοδοτικού για παρεχόμενο τροφοδοτικό ρεύματος 5Vdc 1A		

B - ΠΕΡΙΓΡΑΦΗ ΠΡΟΪΟΝΤΟΣ

3 - ΤΡΟΦΟΔΟΤΙΚΟ ΡΕΥΜΑΤΟΣ

Στη συσκευασία παρέχεται ένα τροφοδοτικό ρεύματος 230 Vac 50Hz / 5 Vdc 1A για την τροφοδοσία της κάμερας. Μην χρησιμοποιείτε άλλα μοντέλα τροφοδοσίας, διότι υπάρχει κίνδυνος φθοράς της κάμερας και ακύρωσης της εγγύησης.

Γ - ΕΓΚΑΤΑΣΤΑΣΗ

1 - ΕΓΚΑΤΑΣΤΑΣΗ ΤΗΣ ΚΑΜΕΡΑΣ

Στερεώστε την κάμερα με τις βίδες και τα ούπατ που είναι κατάλληλα για το είδος της στήριξης (οι βίδες και τα ούπατ που παρέχονται είναι κατάλληλα για τοίχους και επίπεδα υλικά).

Πρέπει να προσέξετε, ώστε να στερεώσετε σταθερά την κάμερα προς αποφυγή τυχόν πτώσης.

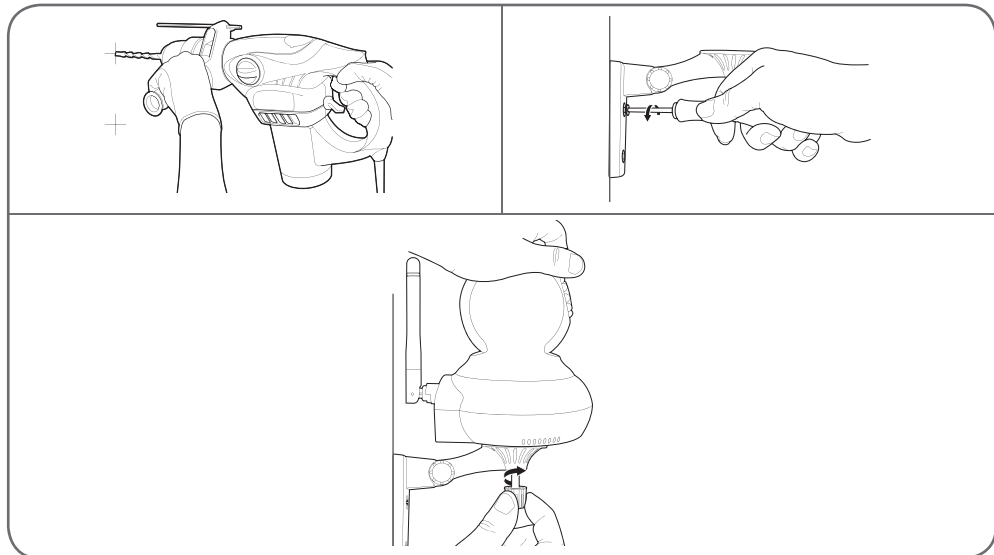

2 - ΣΥΝΔΕΣΗ ΤΗΣ ΚΑΜΕΡΑΣ

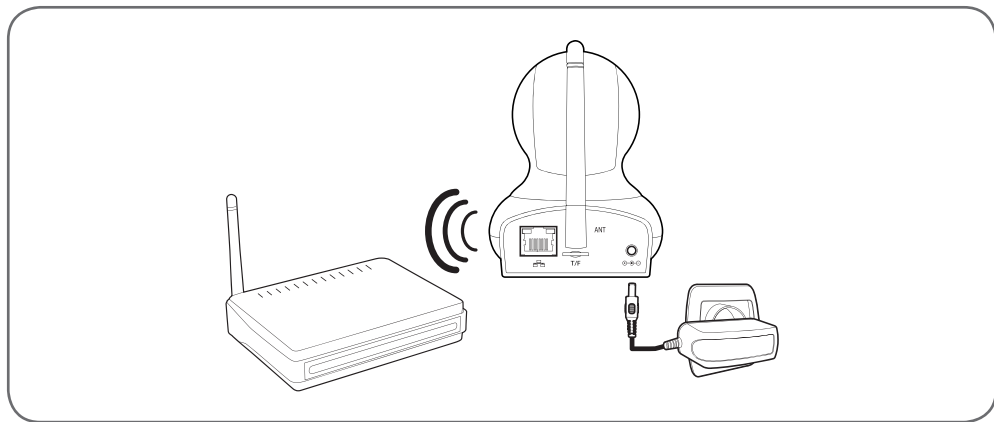

3 - ΤΟΠΟΘΕΤΗΣΗ ΚΑΡΤΑΣ MICROSD (ΔΕΝ ΠΑΡΕΧΕΤΑΙ)

Η κάμερα διαθέτει υποδοχή για κάρτα microSD, η οποία εξασφαλίζει εσωτερική μνήμη αποθήκευσης. Το μέγιστο μέγεθος είναι 128Gb.

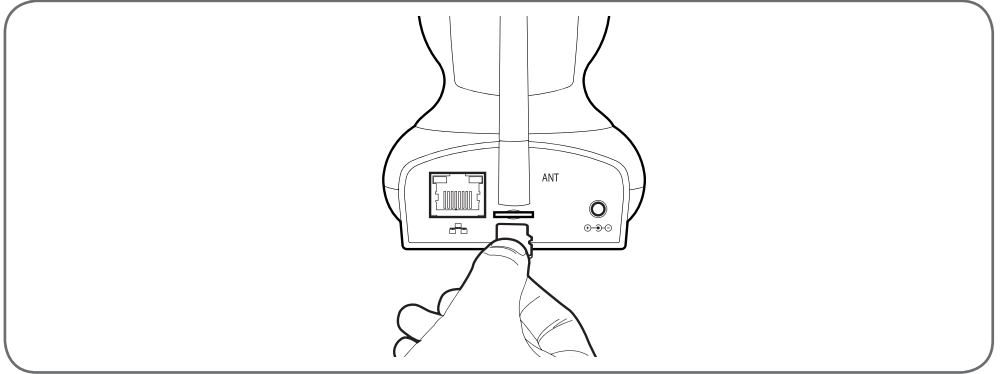

Δ - ΔΙΑΜΟΡΦΩΣΗ

1 - ΔΙΑΜΟΡΦΩΣΗ ΤΗΣ ΚΑΜΕΡΑΣ ΚΑΙ ΠΡΟΣΘΗΚΗ ΣΤΗΝ ΕΦΑΡΜΟΓΗ

Πραγματοποιήστε λήψη και εγκαταστήστε στο smartphone ή το tablet σας την εφαρμογή **Aviwatch**



από το App Store ή το Google Play και, ακολούθως, εκκινήστε την εφαρμογή.

Κάντε κλικ στην προσθήκη κάμερας « + »

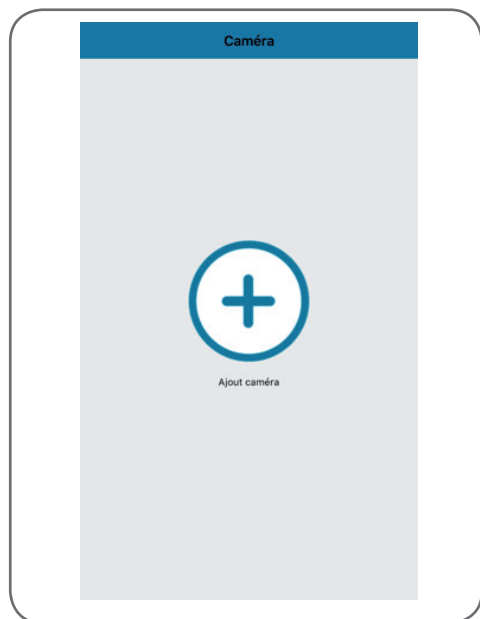

Στη συνέχεια, κάντε κλικ στο «**Αναζήτηση Wi-Fi**» για να προσθέσετε στην κάμερα και το σαρωτή σας τον κωδικό QR, αν αυτό είναι προσβάσιμο. Αν δεν είναι, κάντε κλικ στο «**Δεν υπάρχει κωδικός QR; Κάντε κλικ εδώ**»

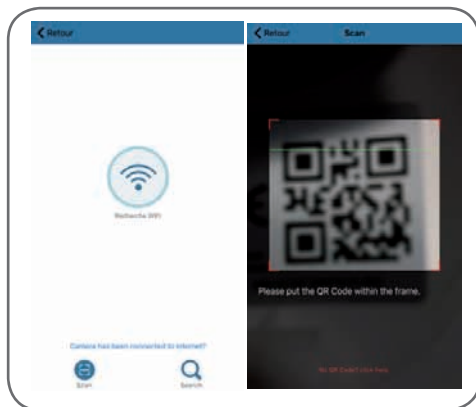

Σημαντικό: συνδέστε το smartphone ή το tablet στο δίκτυο Wifi με το οποίο θα χρησιμοποιηθεί η κάμερα.

Δεν είναι συμβατό με Wifi HT40, δεν είναι συμβατό με WiFi 5GHz. Θα πρέπει να επαληθεύσετε τις παραμέτρους WiFi με τον πάροχο υπηρεσιών internet.

Οι ειδικοί χαρακτήρες (# ! »& , κ.λπ...) στον κωδικό ασφαλείας σας ενδέχεται να παρεμποδίζουν τη σύνδεση WiFi.

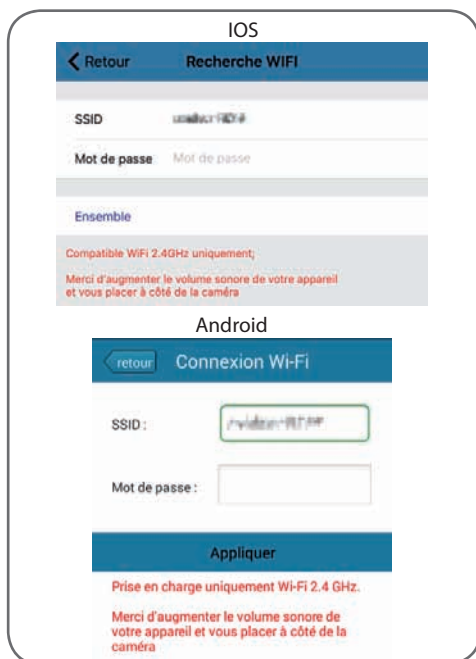

Δ - ΔΙΑΜΟΡΦΩΣΗ

Αφού καταχωρίσετε τον κωδικό πρόσβασης του δικτύου WiFi στο οποίο θα χρησιμοποιηθεί η κάμερα, πατήστε «**Συνολικές**» ή «**Εφαρμογή**»: το tablet ή το smartphone θα εξετάσει εάν η κάμερα είναι διαθέσιμη και εάν είναι έτοιμη για διαμόρφωση



Εάν η κάμερα βρίσκεται κοντά σε σταθμό και δεν έχει διαμορφωθεί, πατήστε «**Ναι**» ή «**OK**» για να ξεκινήσετε τη διαμόρφωση μέσω της εφαρμογής.

Σημείωση: η κάμερα χρειάζεται 30 δευτερόλεπτα μετά την ενεργοποίησή της για να καταστεί διαθέσιμη.



Μόλις τα στοιχεία της σύνδεσης WiFi σταλούν στην κάμερα από την εφαρμογή, η κάμερα συνδέεται στο δίκτυο WiFi.

Το smartphone ή το tablet σας θα σας ζητήσει να αλλάξετε κωδικό πρόσβασης:



Κάντε κλικ στο «**Ναι**» και καταχωρήστε νέο κωδικό πρόσβασης

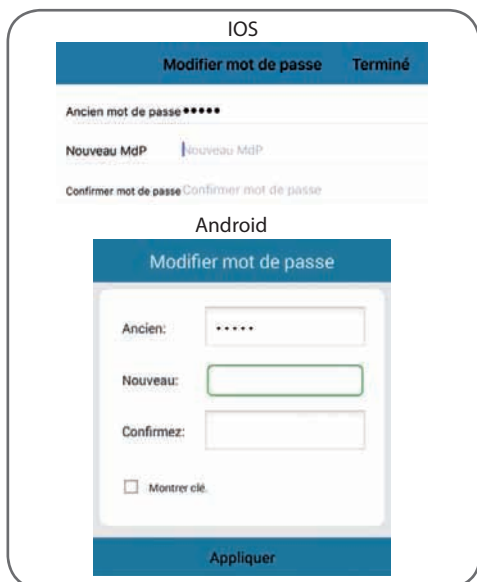

Τέλος, πατήστε «**Ολοκλήρωση**» επάνω δεξιά στην οθόνη ή «**Εφαρμογή**» στην επάνω δεξιά πλευρά της οθόνης για να προσθέσετε την κάμερα στη λίστα καμερών που είναι γνωστές στην εφαρμογή.



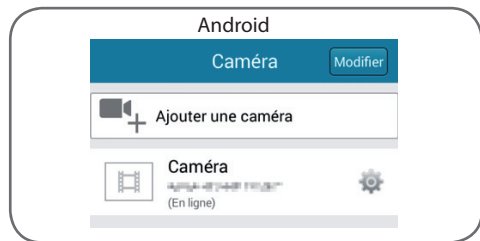

Δ - ΔΙΑΜΟΡΦΩΣΗ



Η κάμερα εμφανίζεται στη λίστα και εσείς αποκτάτε πρόσβαση στην εικόνα και τις ρυθμίσεις της.

2 - ΠΡΟΣΒΑΣΗ ΣΤΙΣ ΣΥΝΟΛΙΚΕΣ ΡΥΘΜΙΣΕΙΣ

2.1 - Διαμόρφωση

Στη λίστα καμερών, πατήστε στην εικόνα  (Android) ή  (iOS) αριστερά από το όνομα της κάμεράς σας για να εμφανίσετε το μενού διαμόρφωσης:

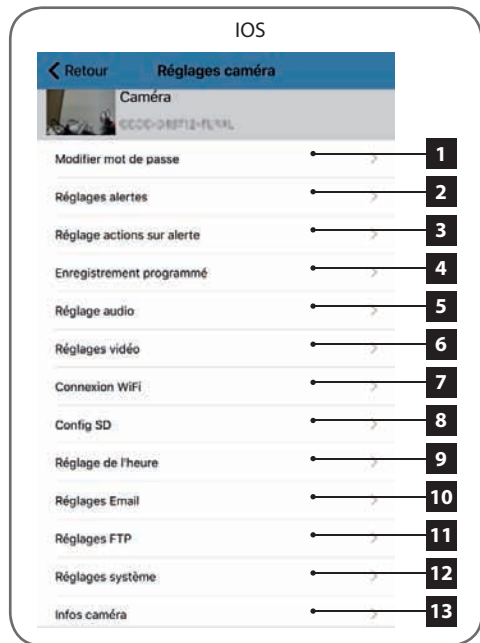
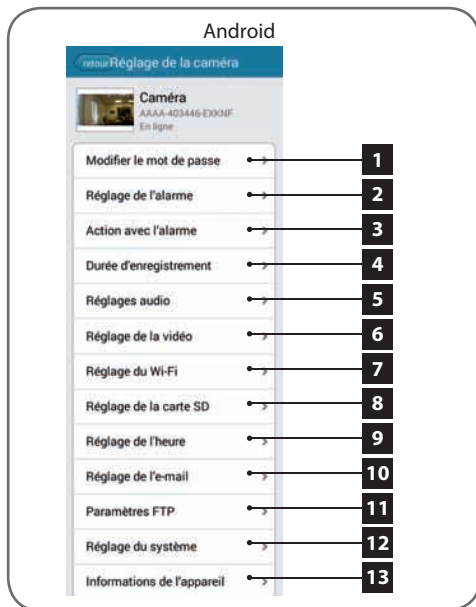

1	Αλλαγή του κωδικού πρόσβασης της σύνδεσης με την κάμερα (εξ ορισμού «admin»)
2	Ενεργοποίηση/απενεργοποίηση και ευαισθησία της ανίχνευσης κίνησης
3	Ενέργειες προς εκτέλεση σε περίπτωση ανίχνευσης κίνησης: ειδοποίηση, αποστολή μηνύματος ηλεκτρονικού ταχυδρομείου, έναρξη καταγραφής στην κάρτα μνήμης (απαιτεί τοποθέτηση κάρτας microSD που δεν παρέχεται με την κάμερα)
4	Ενεργοποίηση/απενεργοποίηση της συνεχούς εγγραφής στην κάρτα microSD και διάρκεια των βίντεο (απαιτεί τοποθέτηση κάρτας microSD που δεν παρέχεται με την κάμερα)
5	Ρύθμιση της έντασης ήχου και του micro

Δ - ΔΙΑΜΟΡΦΩΣΗ

	<p>Ρυθμίσεις ποιότητας βίντεο και αριθμού εικόνων ανά δευτερόλεπτο.</p> <p>Προσοχή: εάν ρυθμίσετε την ποιότητα εικόνας σε πολύ υψηλό επίπεδο σε σχέση με την ποιότητα της σύνδεσης internet της κάμερας και του smartphone ή του tablet, ενδέχεται να σημειωθούν καθυστερήσεις ή απουσιενδίες.</p> <p>Μπορούν να ρυθμιστούν δύο ροές: αντιστοιχούν στη «Μέγιστη ανάλυση» και τη «Χαμηλή ανάλυση» και μπορείτε να τις επιλέξετε απευθείας στην προβολή της εικόνας.</p> <p>Προσοχή: σε ορισμένες περιπτώσεις, η αλλαγή της ανάλυσης της κάμερας δεν θα εφαρμοστεί αν δεν γίνει πρώτα επανεκκίνηση της εφαρμογής. Κλείστε και ξαναοίξετε την εφαρμογή Aniwatc σε περίπτωση προβλήματος.</p>
6	Τρέχουσα διαμόρφωση WiFi της κάμερας
8	Εάν έχει τοποθετηθεί κάρτα microSD στην κάμερα, μπορείτε να τη διαμορφώσετε και να εμφανίσετε τη χωρητικότητα του υπολειπόμενου χώρου σε αυτή
9	Ρυθμίστε την ημερομηνία και την ώρα που θα ενσωματώνονται στο βίντεο της κάμερας
10	Ρυθμίσεις για την αποστολή e-mail στην περίπτωση ειδοποίησης (δείτε το παράδειγμα παρακάτω)
11	Ρυθμίσεις για την αποθήκευση σε διακομιστή FTP
12	Επανεκκίνηση της κάμερας από απόσταση / Θέση σε λειτουργία / επιστροφή σε μηδενική λειτουργία
13	Πληροφορίες δικτύου της κάμερας

Παρατήρηση: οι 2 διευθύνσεις αλληλογραφίας μπορεί να είναι ίδιες (θα στέλνεται μήνυμα στον εαυτό σας).

Για το παράδειγμά μας, χρησιμοποιούμε τη διεύθυνση

www.gmail.com:

Το **adresse-envoi@gmail.com** στέλνει τις ειδοποιήσεις, το **destinataire@gmail.com** λαμβάνει τις ειδοποιήσεις. Οι δύο διευθύνσεις πρέπει να έχουν δημιουργηθεί εκ των προτέρων.

Μεταβείτε πρώτα στο στοιχείο «**Ρυθμίσεις Email**» :

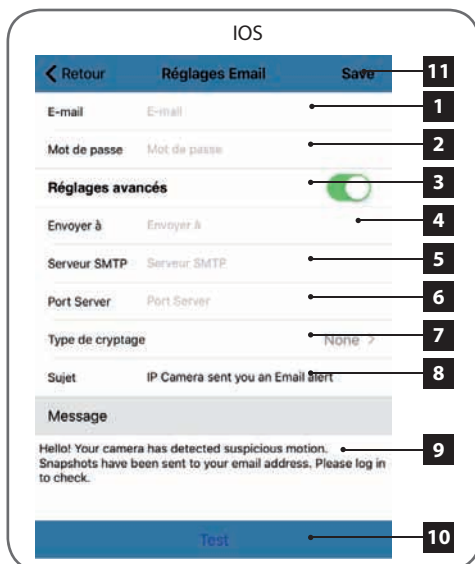

2.2 - Παράδειγμα: ρύθμιση ειδοποίησης μέσω e-mail σε περίπτωση ανίχνευσης κίνησης

Για να λαμβάνετε ειδοποιήσεις μέσω e-mail σε περίπτωση ανίχνευσης κίνησης, πρέπει να δώσετε 2 διευθύνσεις e-mail: τη διεύθυνση του αποστολέα που θα χρησιμοποιείται από την κάμερα και τη διεύθυνση που θα λαμβάνει τις ειδοποιήσεις. Η κάμερα χρησιμοποιεί το αναγνωριστικό και τον κωδικό πρόσβασης της διεύθυνσης του αποστολέα για να συνδεθεί και να αποστείλει το ηλεκτρονικό μήνυμα. Αυτή η διαμόρφωση εξαρτάται από τον επιλεγμένο πάροχο αλληλογραφίας.

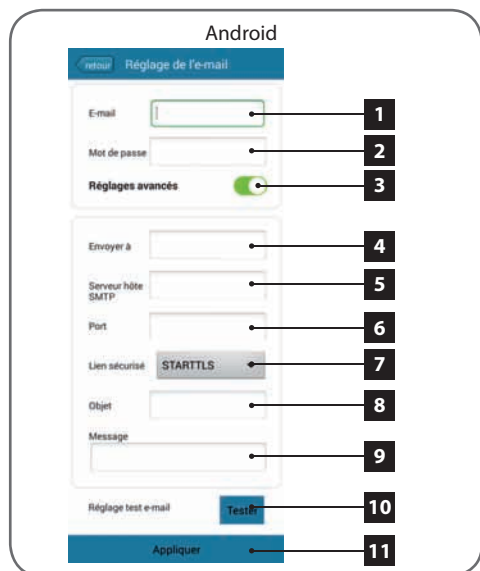

1	E-mail: Το όνομα που πρέπει να εισαγάγετε για να συνδεθείτε στο γραμματοκιβώτιο που θα αποστέλλει τις ειδοποιήσεις. Στο παράδειγμά μας με το gmail, είναι η διεύθυνση του αποστολέα: adresseenvoi@gmail.com
2	Κωδικός πρόσβασης: Ο κωδικός πρόσβασης της σύνδεσης που αντιστοιχεί στο adresseenvoi@gmail.com στο παράδειγμά μας
3	Ρυθμίσεις για προχωρημένους
4	Αποστολή προς: Εισαγάγετε εδώ τη διεύθυνση που θα λαμβάνει τις ειδοποιήσεις. Στο παράδειγμά μας: destinataire@gmail.com
5	Διακομιστής SMTP: εξαρτάται από τον πάροχο αλληλογραφίας της διεύθυνσης που στέλνει την ειδοποίηση. Στο παράδειγμά μας με το gmail, smtp.gmail.com
6	Ώρα διακομιστή: εξαρτάται από τον πάροχο αλληλογραφίας της διεύθυνσης που στέλνει την ειδοποίηση. Στο παράδειγμά μας με gmail είναι 587
7	Τύπος κρυπτογράφησης: ασφάλεια σύνδεσης, η οποία σχετίζεται με τον πάροχο της αλληλογραφίας. Στο παράδειγμα με το gmail, STARTTLS
8	Θέμα: θέμα του μηνύματος ειδοποίησης

9	Μήνυμα: σώμα του ηλεκτρονικού μηνύματος
10	Δοκιμή: επιτρέπει την προσομοίωση μιας ειδοποίησης ενεργοποιεί την αποστολή ενός μηνύματος και ελέγχει την ορθή διαμόρφωση της κάμερας.
11	Αποθήκευση/Εφαρμογή: για να καταχωρίσετε τη διαμόρφωση

Παρατήρηση: ανεξάρτητα από τον πάροχο της αλληλογραφίας του παραλήπτη, η διεύθυνση του αποστολέα είναι που καθορίζει αυτό που πρέπει να εισαχθεί. Ωστόσο, πρέπει να είστε προσεκτικοί κατά την επιβεβαίωση των ειδοποιήσεων, ώστε να μην αντιμετωπίζονται ως «ανεπιθύμητη αλληλογραφία» στα εισερχόμενα του παραλήπτη.

Προσοχή: ορισμένοι πάροχοι αλληλογραφίας δεν δέχονται την αποστολή ειδοποιήσεων για την κάμερα, χωρίς δική σας εξουσιοδότηση. Συμβουλευτείτε τις παραμέτρους ασφαλείας του γραμματοκιβωτίου σας για περισσότερες πληροφορίες.

Πληροφορίες: Δεν ωφελεί να επικοινωνήσετε με την τεχνική υποστήριξη για αυτές τις ρυθμίσεις, εξαρτώνται από το γραμματοκιβώτιό σας. Για περισσότερες πληροφορίες, επικοινωνήστε με τον πάροχο email σας.

Μετά την ολοκλήρωση της διαμόρφωσης, η κάμερά σας θα μπορεί να αποστέλλει μηνύματα αλληλογραφίας. Θα πρέπει να εξηγήσετε τις ενέργειες που πρέπει να εκτελεστούν στο μενού «**Ενέργεια με ειδοποίηση**» ή «**Ρυθμίσεις ενεργειών σε ειδοποίηση**» στη διαμόρφωση της κάμερας:



Δ - ΔΙΑΜΟΡΦΩΣΗ

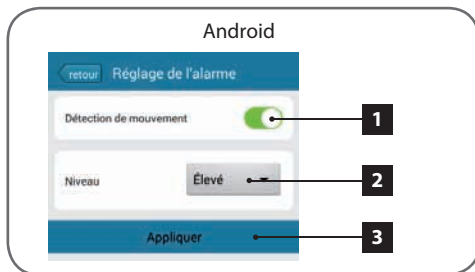

- 1 Ειδοποίηση στην εφαρμογή στην περίπτωση ειδοποίησης: κάθε συσκευή στην οποία έχει εγγραφεί η κάμερα στην εφαρμογή Awiwatch ενημερώνεται σε περίπτωση κίνησης (η εφαρμογή πρέπει να λειτουργεί στο υπόβαθρο στο tablet ή το smartphone)
- 2 Εγγραφή σε κάρτα SD: εάν έχει τοποθετηθεί κάρτα microSD στην κάμερα, κάθε ειδοποίηση ενεργοποιεί την καταγραφή ενός βίντεο σε αυτή. Το βίντεο μπορεί να προβληθεί και σε απομακρυσμένη θέση (βλ. παρακάτω)
- 3 E-mail με συνημμένη φωτογραφία: εάν έχει εφαρμοστεί η διαμόρφωση (βλ. προηγούμενη παράγραφο) ένα ηλεκτρονικό μήνυμα θα σταλεί με την ανίχνευση κίνησης
- 4 Οι επιλογές που σχετίζονται με το διακομιστή FTP, δεν καλύπτονται σε αυτό το σημείο
- 5 Κάντε κλικ στην «Εφαρμογή» για να αποθηκεύσετε τη διαμόρφωσή σας ή στο «επιστροφή» σε iOS

- 1 Ενεργοποιήστε εδώ την ανίχνευση κίνησης
- 2 Ρυθμίστε εδώ την ευαισθησία ανίχνευσης κίνησης. Στην υψηλή ευαισθησία και η ελάχιστη κίνηση ενεργοποιεί μια ειδοποίηση, στη χαμηλή ευαισθησία μόνο οι σημαντικές κινήσεις στην οθόνη ενεργοποιούν την ειδοποίηση
- 3 Κάντε κλικ στην «**Εφαρμογή**» για να αποθηκεύσετε τη διαμόρφωσή σας ή στο «**επιστροφή**» σε iOS

Η διαμόρφωση ολοκληρώθηκε. Στη συνέχεια, κάθε κίνηση μπροστά από την κάμερα προκαλεί την αποστολή ενός μηνύματος ειδοποίησης, μια ειδοποίηση στην εφαρμογή **Awiwatch**, ή/και μια εγγραφή στην κάρτα μνήμης, ανάλογα με τις ρυθμίσεις σας.

Μόλις ολοκληρωθεί η διαμόρφωση, το μόνο που πρέπει να κάνετε είναι να ενεργοποιήσετε την ανίχνευση κίνησης στο μενού « **Ρυθμίσεις ειδοποιήσεων** » :



1 - ΖΩΝΤΑΝΟ ΒΙΝΤΕΟ

Στη λίστα καμερών, πατήστε στην εικόνα αριστερά από το όνομα της κάμεράς σας για να εμφανίσετε ζωντανή εικόνα:

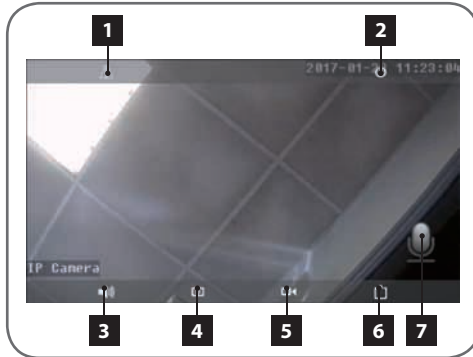

1	Αναστροφή/αντιστροφή εικόνας
2	Επιστροφή στη λίστα καμερών
3	Ενεργοποίηση ακρόασης από απόσταση
4	Αποτύπωση φωτογραφίας και αποθήκευση στο smartphone ή το tablet
5	Αποτύπωση βίντεο και αποθήκευση στο smartphone ή το tablet
6	Επιλογή ποιότητας εικόνας (χρησιμοποιείται σε περίπτωση κακής ποιότητας σύνδεσης δικτύου ή μέτριας σύνδεσης τηλεφώνου): 2 ρυθμίσεις από απόσταση είναι σε πρόσβαση
7	Ενεργοποίηση της μετάδοσης της φωνής προς την κάμερα (είναι ορατή μόνο αφού πατήσετε το «3»)

2 - ΑΝΑΓΝΩΣΗ ΦΩΤΟΓΡΑΦΙΩΝ ΚΑΙ ΒΙΝΤΕΟ ΠΟΥ ΑΠΟΤΥΠΩΘΗΚΑΝ ΑΠΟ ΤΗΝ ΚΑΜΕΡΑ

Στη λίστα καμερών, παρέχεται πρόσβαση σε φωτογραφίες που αποτυπώθηκαν από την κάμερα και αποθηκεύτηκαν στο smartphone ή το tablet, σε βίντεο που αποθηκεύτηκαν στο smartphone ή το tablet, και σε βίντεο που αποθηκεύτηκαν στην κάρτα microSD (δεν παρέχεται) της κάμερας.

Μετά από μια ειδοποίηση, εάν έχετε ενεργοποιήσει την καταγραφή σε κάρτα μνήμης, μπορείτε να ανατρέξετε στην εγγραφή που σχετίζεται με την ανίχνευση.

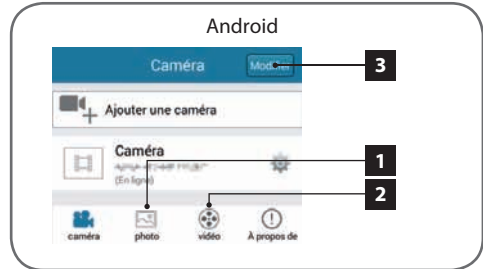
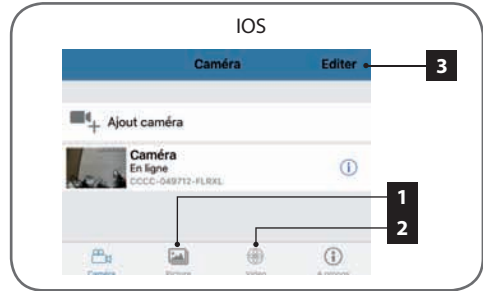

1	Εικόνες που αποτυπώθηκαν από την κάμερα και αποθηκεύτηκαν στο smartphone ή το tablet (εικονίδιο «📷» της ζωντανής ροής εικόνας της κάμερας).
2	Βίντεο που καταγράφηκαν από την κάμερα και αποθηκεύτηκαν είτε στο smartphone ή το tablet (εικονίδιο «📺» της ζωντανής ροής εικόνας της κάμερας, κουμπί «τοπικό» στο μενού Βίντεο) ή στην κάρτα microSD που έχει τοποθετηθεί στην κάμερα (μετά από ειδοποίηση ή συνεχόμενη καταγραφή, κουμπί «σε σύνδεση στο μενού Βίντεο»).
3	Τα « Επεξεργασία » / « Τροποποίηση » σας επιτρέπουν να επεξεργαστείτε το όνομα της κάμεράς σας, καθώς και τον κωδικό πρόσβασης (σε περίπτωση σφάλματος) ή να διαγράψετε την κάμερα σε Android. Για να διαγράψετε την κάμερα σε iOS, πρέπει να ενεργοποιήσετε τη σάρωση προς τα αριστερά στο όνομα της κάμερας

Σε περίπτωση προβλήματος ή απώλειας των αναγνωριστικών σας στοιχείων, είναι δυνατή η επαναφορά των τιμών της κάμερας στις προεπιλεγμένες τους ρυθμίσεις, με το πάτημα του κουμπιού Επαναφορά, για 15 δευτερόλεπτα. Μόλις εκτελεστεί επαναφορά των τιμών στις προεπιλεγμένες ρυθμίσεις, η κάμερα επανεκκινεί. Μετά από 30 δευτερόλεπτα είναι διαθέσιμη για εκ νέου διαμόρφωση.

Z - ΤΕΧΝΙΚΕΣ ΚΑΙ ΝΟΜΙΚΕΣ ΠΛΗΡΟΦΟΡΙΕΣ

1 - ΤΕΧΝΙΚΑ ΧΑΡΑΚΤΗΡΙΣΤΙΚΑ

Κάμερα	
Τροφοδοσία	5VDC / 1A
Διασύνδεση ασύρματου δικτύου	WiFi IEEE 802.11b/g/n 2,4 GHz
Οπτικός αισθητήρας	¼" CMOS
Ελάχιστη ένταση φωτεινότητας	0 lux
Νυχτερινή λήψη	Αυτόματο (αισθητήρας ημιφωτισμού) Ζουμ: 10m
Οπτικός	3.6mm
Πλήκτρα	Ένα πλήκτρο επαναφοράς: επιστρέφει στις εργοστασιακές ρυθμίσεις
Συμπίεση βίντεο	h.264
Ανάλυση	Αρχική ροή βίντεο: έως 1.280x720 pixel Δευτερεύουσα ροή βίντεο: έως 640x352 pixel
Ήχος	Ενσωματωμένο μικρόφωνο και μεγάφωνο για επικοινωνία με αμφίδρομο ήχο
Αποθήκευση	1 υποδοχή κάρτας microSD μέχρι 128 GB για την αποθήκευση βίντεο, με δυνατότητα απομακρυσμένης πρόσβασης
Μηχανισμοί	Θέση οριζόντιας περιστροφής 350° Θέση κατακόρυφης περιστροφής 120°
Θερμοκρασία χρήσης και υγρασία	0 °C έως 40 °C, 20% έως 85% RH χωρίς συμπύκνωση υδρατμών Αποκλειστικά εσωτερική χρήση
Θερμοκρασία αποθήκευσης και υγρασία	-10 °C έως 60 °C, 0% έως 90% RH χωρίς συμπύκνωση υδρατμών

2 - ΕΓΓΥΗΣΗ

- Αυτό το προϊόν καλύπτεται από εγγύηση 2 ετών, για τα εξαρτήματα και την εργασία, από την ημερομηνία αγοράς. Θα πρέπει να φυλάξετε την απόδειξη αγοράς για όλη τη διάρκεια της περιόδου ισχύος της εγγύησης.
- Η εγγύηση δεν καλύπτει ζημιές που προκαλούνται από αμέλεια, κρούσεις ή ατυχήματα.
- Δεν θα πρέπει να ανοίγεται ή να επισκευάζεται από τρίτους, εκτός του προσωπικού της εταιρείας Avidsen.
- Οποιαδήποτε παρέμβαση στη συσκευή θα ακυρώνει την εγγύηση.

3 - ΒΟΗΘΕΙΑ ΚΑΙ ΣΥΜΒΟΥΛΕΣ

- Παρά τη φροντίδα που έχουμε επιδείξει στη σχεδίαση των προϊόντων μας και την υλοποίηση αυτών των σχεδίων, αν αντιμετωπίσετε δυσκολίες κατά την εγκατάσταση του προϊόντος σας ή αν έχετε ερωτήσεις, σας συνιστούμε να επικοινωνήσετε με τους ειδικούς μας, οι οποίοι βρίσκονται στη διάθεσή σας για την παροχή συμβουλών.
- Σε περίπτωση προβλήματος λειτουργίας κατά την εγκατάσταση ή μετά από μερικές ημέρες χρήσης, πρέπει να επικοινωνήσετε μαζί μας ενώ βρίσκεστε στο χώρο της εγκατάστασης, έτσι ώστε ένας από τους τεχνικούς μας να μπορέσει να διαγνώσει την αιτία του προβλήματος, καθώς ενδεχομένως να αφορά σε ρύθμιση που δεν έχει εκτελεστεί ή σε μη συμβατή εγκατάσταση. Αν

Z - ΤΕΧΝΙΚΕΣ ΚΑΙ ΝΟΜΙΚΕΣ ΠΛΗΡΟΦΟΡΙΕΣ

το πρόβλημα οφείλεται στο προϊόν, ο τεχνικός θα σας δώσει έναν αριθμό φακέλου για να το επιστρέψετε στο κατάστημα. Χωρίς αυτόν τον αριθμό φακέλου, το κατάστημα θα έχει το δικαίωμα να αρνηθεί την αλλαγή του προϊόντος.

Επικοινωνήστε με τους τεχνικούς εξυπηρέτησης μετά την πώληση στο:

Τηλ.: + 39 02 97 27 15 98

Δευτέρα έως Παρασκευή, 9.00 έως 13.00 και 14.00 έως 18.00.

4 - ΕΠΙΣΤΡΟΦΗ ΠΡΟΪΟΝΤΟΣ - ΕΜΠ

Παρά τη φροντίδα που δείξαμε κατά τη σχεδίαση και την κατασκευή του προϊόντος που κρατάτε στα χέρια σας, ενδεχομένως να απαιτείται η επιστροφή του για την παροχή υπηρεσιών μετά την πώληση στα γραφεία μας. Για την πορεία της διαδικασίας μπορείτε να επισκεφθείτε την ιστοσελίδα μας στην ακόλουθη διεύθυνση:

<http://sav.avidsen.com>

Η Avidsen δεσμεύεται να διαθέσει ένα απόθεμα ανταλλακτικών για το προϊόν αυτό για τη διάρκεια της συμβατικής περιόδου της εγγύησης.

5 - ΔΗΛΩΣΗ ΣΥΜΜΟΡΦΩΣΗΣ

Με την οδηγία περί Τερματικού Ραδιοφωνικού και Τηλεπικοινωνιακού Εξοπλισμού η AVIDSEN δηλώνει ότι ο εξοπλισμός που περιγράφεται παρακάτω:

Εσωτερική κάμερα IP Wifi 720P 123382

Πληροί τα προβλεπόμενα από την οδηγία RED και η συμμόρφωσή της έχει αξιολογηθεί σύμφωνα με τα ισχύοντα πρότυπα:

EN 60065 :2014

EN 62479 :2010

EN301 489-1 V2.1.0 :2016-04

EN 301 489-17 V3.1.0 :2016-04

EN 300 328 V2.0.20 :2016-03

Chambray les Tours, 6/2/2017
Alexandre Chaverot, Πρόεδρος



Avidsen France S.A.S - 32, rue Augustin Fresnel
37170 Chambray les Tours - Γαλλία